

STREND PRO®

JS-FB17AII

SK Pištoľ striekacia s kompresorom

CZ Pistole stříkací s kompresorem

HU Fecskendőpisztoly kompresszor

RO Pistol cu compresor

EN Spray gun with compressor



-
- **Preklad originálneho návodu na použitie**
 - **Překlad originálním návodu k použití**
 - **Az eredeti használati útmutató fordítása**
 - **Traducerea manualului de utilizare original.**
 - **Instruction manual**
-

CE



POUŽITIE

Striekacie pištole sú určené na nanášanie nasledujúcich farieb a náterov:

- Vodou riediteľné farby
- Základné farby
- Krycie laky
- Krycie laky na automobily
- Nátery na drevo
- Ochranné nátery na drevo
- Moridlá
- Nehorľavé látky, ktorých bod vzplanutia je nižší ako 55 °C

Striekacie pištole nie sú určené na nanášanie:

- Fasádnych farieb
- Kvapalín obsahujúcich mechanické častice a nehomogénnych systémov (tzn. zmesi, keď sa po dôkladnom premiešaní zmesi jednotlivé zložky začnú od seba rýchlo oddeľovať alebo tiež nepremiešaných zmesí, ktoré sú po dôkladnom premiešaní homogénne
- Prostriedkov obsahujúcich oxidačné a korozívne zložky (kyseliny, lúhy, peroxid vodíka, roztoky dezinfekčných solí a solí na bielenie ako napr. manganistanu draselného, chlórnanu sodného a pod.), ďalej tekutých požívatin a pochutín určených pre potravinárske účely

Zariadenie používajte iba na predpísané účely. Akékoľvek iné použitie je považované ako prípad nesprávneho použitia. Používateľ/obsluha a nie výrobca bude zodpovedný za akékoľvek poškodenie, alebo zranenia spôsobené týmto nesprávnym používaním. Pamätajte si, že toto zariadenie nebolo navrhnuté pre komerčné alebo priemyselné používanie. Záruka nebude platná pokiaľ bude zariadenie používané na komerčné, priemyselné alebo podobné účely.

TECHNICKÉ PARAMETRE

NAPÄTIE / FREKVENCIA	230 V / 50 Hz
VÝKON	650 W
OBJEM NÁDOBY	800 ml
NETTO HMOTNOSŤ	2,8 kg
TRIEDA OCHRANY	II
HLADINA AKUSTICKÉHO TLAKU	LpA=84dB(A), KpA=3 dB(A)
HLADINA AKUSTICKÉHO VÝKONU	LWA=95dB(A), KWA=3 dB(A)
EMISIE VYBRÁCIÍ SÚ POD	12.3 m/s ² k=1.5m/s ²





Príslušenstvo:

- 2 priemery trysiek pre precízne striekanie:
 - 1,8 mm pre perfektné prevedenie nízko viskózných (hustejších) farieb na báze oleja
 - 2,6 mm pre lepšie rozprašovanie vysoko viskózných (redších) farieb na báze vody
- Multifunkčná tryska (napr. na nafukovanie balónov, nafukovacích postelí)
- Viskozimeter
- Ramenný pás

Deklarovaná hodnota vibrácií bola zistená metódou podľa normy EN 60745, a preto sa táto hodnota môže použiť na porovnanie rožného elektrického náradia. Deklarovaná celková hodnota vibrácií sa môže použiť na predbežné stanovenie zaťaženia vibráciami.

UPOZORNENIE! Emisná hodnota vibrácií sa počas skutočného používania elektrického náradia môže líšiť od uvedenej hodnoty v závislosti od druhu a spôsobu, akým sa elektrické náradie používa. Je potrebné stanoviť bezpečnostné opatrenia na ochranu obsluhujúcej osoby, ktoré sú založené na odhade zaťaženia počas skutočných podmienok pri používaní (pritom sa musia zohľadniť všetky efekty prevádzkového cyklu, napríklad doby, počas ktorých je elektrické náradie vypnuté, a také doby, počas ktorých je síce zapnuté, no beží bez záťaže).

VYSVETLIVKY SYMBOLOV

	Upozorňuje na riziko zranenia, ohrozenia života až úmrtia, alebo na poškodenie zariadenia v prípade nedodržania pokynov tohto návodu.
	Upozorňuje na riziko úrazu elektrickým prúdom.
	Používajte ochranné rukavice.
	Používajte respirátor. Pri práci s drevom, kovem a inými materiálmi sa produkuje zdraviu škodlivý prac. Nepracujte s materiálom, ktorý obsahuje azbest
	Používajte ochranné okuliare.

POPIS PRODUKTU

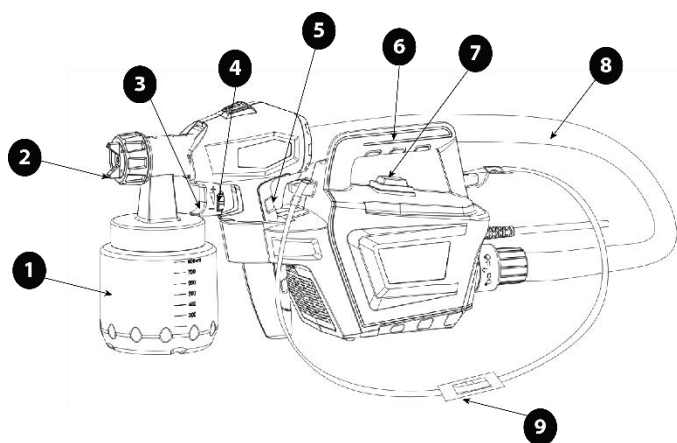

- 1 - Nádoba
- 2 - Tryska
- 3 - Spúšť
- 4 - Regulátor prietoku
- 5 - Rukoväť striekacej pištole
- 6 - Rukoväť
- 7 - ON/ OFF vypínač
- 8 - Vzduchová hadica
- 9 - Popruh

VŠEOBECNÉ BEZPEČNOSTNÉ POKYNY PRE ELEKTRICKÉ NÁRADIE

- **UPOZORNENIE!** Prečítajte si bezpečnostné upozornenia, inštrukcie, vyobrazenia a technické údaje poskytované s týmto elektrickým náradím. Porušenie dodržiavania všetkých inštrukcií uvedených ďalej v texte môže mať za následok úraz elektrickým prúdom, požiar a/alebo ťažké ublíženie na zdraví.

1) BEZPEČNOSŤ PRACOVNÉHO PROSTREDIA:

- Pracovisko je potrebné udržiavať v čistote a dobre osvetlené. Neporiadok a tmavé priestory bývajú príčinou



nehôd.

- Nepoužívajte elektrické náradie v prostredí, kde hrozí nebezpečenstvo výbuchu, kde sa vyskytujú horľavé kvapaliny, plyny alebo prach. V elektrickom náradí vznikajú iskry, ktoré môžu zapáliť prach alebo výpary.
- Pri používaní elektrického náradia zabráňte v prístupe deťom a ďalším osobám. Ak budete rušení, môžete stratiť kontrolu nad vykonávanou činnosťou.

2) ELEKTRICKÁ BEZPEČNOSŤ:

- Vidlica napájacieho kábla elektrického náradia musí zodpovedať sieťovej zásuvke. Nikdy akýmkoľvek spôsobom neupravujte el. prívodný kábel. Náradie, ktoré má na vidlici prívodnej šnúry ochranný kolík, nikdy nepripájajte rozdvojkami alebo inými adaptérmi. Nepoškodené vidlice a zodpovedajúce zásuvky znížia nebezpečenstvo úrazu elektrickým prúdom. Poškodené alebo zamotané prívodné káble zvyšujú nebezpečenstvo úrazu elektrickým prúdom. Ak sa sieťová šnúra poškodí, musí sa nahradiť osobitou sieťovou šnúrou, ktorú možno dostať u výrobcu alebo jeho obchodného zástupcu.
- Obsluha sa nesmie telom dotýkať uzemnených predmetov, ako je napr. potrubie, teleso ústredného vykurovania, sporáky a chladničky. Nebezpečenstvo úrazu elektrickým prúdom je väčšie, ak je vaše telo spojené so zemou.
- Nevystavujte elektrické náradie dažďu, vlhku alebo vode. Elektrického náradia sa nikdy nedotýkajte mokrými rukami. Elektrické náradie nikdy neumývajte pod tečúcou vodou ani ho neponárajte do vody.
- Kábel sa nesmie nadmerne zaťažovať. Kábel nikdy nepoužívajte na prenášanie, ťahanie alebo vyťahovanie vidlice elektrického náradia. Kábel nesmie byť vystavený pôsobeniu tepla, oleja, ostrých hrán alebo pohyblivých dielov. Poškodené alebo zapletené káble zvyšujú riziko úrazu elektrickým prúdom.
- Nikdy nepracujte s náradím, ktoré má poškodený el. kábel príp. vidlicu, alebo spadlo na zem a je akýmkoľvek spôsobom poškodené.
- Pri používaní elektrického náradia vo vonkajšom prostredí používajte predlžovací kábel vhodný na vonkajšie použitie. Používanie šnúry vhodnej na vonkajšie použitie znižuje riziko úrazu elektrickým prúdom
- Ak používate elektrické náradie vo vlhkých priestoroch, používajte napájanie chránené prúdovým chráničom (RCD). Používanie RCD obmedzuje nebezpečenstvo úrazu elektrickým prúdom. Pojem „prúdový chránič (RCD)“ môže byť nahradený pojmom „hlavný istič obvodu (GFCI)“ alebo „istič unikajúceho prúdu (ELCB)“.
- Držte el. ručné náradie výlučne za izolované plochy určené na uchopenie, pretože pri prevádzke môže dôjsť ku kontaktu rezacieho či vŕtacieho príslušenstva so skrytým vodičom alebo vlastnou šnúrou.

3) BEZPEČNOSŤ OSÔB:

- Pri používaní elektrického náradia buďte pozorní a ostražitý, venujte maximálnu pozornosť činnosti, ktorú práve prevádzate. Sústreďte sa na prácu. Nepracujte s elektrickým náradím ak ste unavení, alebo ste pod vplyvom drog, alkoholu alebo liekov. Aj chvíľková nepozornosť pri používaní elektrického náradia môže viesť k vážnemu poraneniu osôb. Pri práci s el. náradím nejedzte, nepite a nefajčite.
- Používajte ochranné pomôcky. Vždy používajte ochranu očí. Používajte ochranné prostriedky odpovedajúce druhu práce, ktorú prevádzate. Ochranné pomôcky ako napr. respirátor, bezpečnostná obuv s protišmykovou úpravou, pokrývka hlavy alebo ochrana sluchu, používané v súlade s podmienkami práce, znižujú riziko poranenia osôb.
- Vyvarujte sa neúmyselnému zapnutiu el. náradia. Neprenášajte el. náradie, ktoré je pripojené k elektrickej sieti, s prstom na vypínači alebo na spúšti. Pred pripojením k elektrickému napätiu sa uistite, či vypínač alebo spúšť sú v polohe „vypnuté“. Prenášanie el. náradia s prstom na vypínači alebo pripájanie vidlice el. náradia do zásuvky zo zapnutým vypínačom môže byť príčinou vážnych úrazov.
- Pred zapnutím el. náradia odstráňte všetky nastavovacie kľúče a nástroje. Nastavovací kľúč alebo nástroj,



ktorý zostane pripevnený k otáčajúcej sa časti elektrického náradia môže byť príčinou poranenia osôb.

- Vždy udržiajte stabilný postoj a rovnováhu. Pracujte len tam, kam bezpečne dosiahnete. Nikdy nepreceňujte vlastnú silu. Nepoužívajte elektrické náradie, ak ste unavení.
- Obliekajte sa vhodným spôsobom. Používajte pracovné oblečenie. Nenoste voľné oblečenie ani šperky. Dbajte na to, aby sa vaše vlasy, oblečenie, rukavice alebo iná časť Vášho tela nedostala do prílišnej blízkosti rotujúcich alebo rozpálených častí el. náradia.
- Pripojte el. náradie k odsávaniu prachu. Ak má el. náradie možnosť pripojenia zariadenia na zachytávanie alebo odsávanie prachu, uistite sa, že došlo k jeho riadnemu pripojeniu a používaniu. Použitie takýchto zariadení môže obmedziť nebezpečenstvo vznikajúce prachom.
- Pevne upevnite obrobok. Použite stolársku svorku alebo zverák pre upevnenie obrobku, ktorý budete obrábať.
- Nepoužívajte akékoľvek náradie ak ste pod vplyvom alkoholu, drog, liekov alebo iných omamných či návykových látok.
- Zariadenie nie je určené na použitie osobami (vrátane detí) so zníženými fyzickými, zmyslovými alebo mentálnymi schopnosťami alebo s nedostatkom skúseností a znalostí, pokiaľ nie sú pod dozorom alebo nedostali pokyny ohľadom použitia zariadenia od osoby zodpovednej za ich bezpečnosť. Deti musia byť pod dozorom, aby ste sa uistili, že sa nehrajú so zariadením.

4) POUŽÍVANIE A ÚDRŽBA ELEKTRICKÉHO NÁRADIA:

- El. náradie vždy odpojte od el. siete v prípade akéhokoľvek problému pri práci, pred každým čistením alebo údržbou, pri každom presune a pri ukončení činnosti! Nikdy nepracujte s el. náradím, ak je akýmkoľvek spôsobom poškodené.
- Ak začne náradie vydávať abnormálny zvuk alebo zápach, okamžite ukončíte prácu.
- Elektrické náradie nepreťažujte. Elektrické náradie bude pracovať lepšie a bezpečnejšie, ak s ním budete pracovať v otáčkach, pre ktoré bolo navrhnuté. Používajte správne náradie, ktoré je určené pre danú činnosť. Vhodné náradie bude dobre a bezpečne vykonávať prácu, pre ktorú bolo vyrobené.
- Nepoužívajte elektrické náradie, ktoré nemožno bezpečne zapnúť a vypnúť ovládacím vypínačom. Používanie takého náradia je nebezpečné. Poškodený vypínač musí byť opravený certifikovaným servisom.
- Odpojte náradie od elektrickej siete predtým, než začnete prevádzkať jeho nastavenie, výmenu príslušenstva alebo údržbu. Toto opatrenie obmedzí nebezpečenstvo náhodného spustenia.
- Nepoužívané elektrické náradie uschovajte tak, aby bolo mimo dosahu detí a nepovolaných osôb. Elektrické náradie v rukách neskúsených užívateľov môže byť nebezpečné. Elektrické náradie skladujte na suchom a bezpečnom mieste.
- Starostlivo udržiajte elektrické náradie v dobrom stave. Pravidelne kontrolujte nastavenie pohybujúcich sa častí a ich pohyblivosť. Kontrolujte či nedošlo k poškodeniu ochranných krytov alebo iných častí, ktoré môžu ohroziť bezpečnú funkciu elektrického náradia. Ak je náradie poškodené, pred ďalším použitím zaistíte jeho opravu. Mnoho úrazov je spôsobené nesprávnou údržbou elektrického náradia.
- Rezacie nástroje udržiajte ostré a čisté. Správne udržiavané a naostrené nástroje uľahčujú prácu, obmedzujú nebezpečenstvo úrazu a práca s nimi sa lepšie kontroluje. Použitie iného príslušenstva než toho, ktoré je uvedené v návode na obsluhu alebo doporučené dovozcom môže spôsobiť poškodenie náradia a byť príčinou úrazu.
- Elektrické náradie, príslušenstvo, pracovné nástroje atď. používajte v súlade s týmito pokynmi a takým spôsobom, ktorý je predpísaný pre konkrétne elektrické náradie a to s ohľadom na dané podmienky práce a druh prevádzanej práce. Používanie náradia na iné účely, než pre aké je určené, môže viesť k nebezpečným situáciám.

5) SERVIS:

- Servis elektrického náradia zverte kvalifikovanému opravárovi. Môžu sa používať iba rovnaké náhradné diely. Zaručíte tak, že bude zachovaná bezpečnosť elektrického náradia.

BEZPEČNOSTNÉ POKYNY PRE ELEKTRICKÉ STRIEKACIE PIŠTOLE

- Prístroj za chodu vytvára elektromagnetické pole, ktoré môže negatívne ovplyvniť fungovanie aktívnych či pasívnych lekárskeho implantátov (kardiosťimulátorov) a ohroziť život používateľa. Pred používaním tohto náradia sa informujte u lekára alebo výrobcu implantátu, či môžete s týmto prístrojom pracovať.
- Striekacia pištoľ nikdy nemá smerovať na prítomné osoby alebo zvieratá. Riziko poškodenia zdravia je v tomto prípade veľmi vysoké!
- Striekaciu pištoľ používajte len na striekanie látok, ktorých bod vzplanutia je vyšší ako 55 °C.
- Striekacia pištoľ sa nesmie používať na striekanie horľavých materiálov.
- Striekaciu pištoľ používajte len v dobre vetraných priestoroch, pretože hrozí nebezpečenstvo kumulácie látok v ovzduší a vdýchnutie nebezpečných látok.
- **VAROVANIE!** Je nutné si uvedomiť všetky riziká, ktoré predstavuje striekaný materiál a riadiť sa označením na nádobe alebo informáciami od výrobcu materiálu, ktorý plánujete striekať.
- Striekaciu pištoľ nepoužívajte na striekanie látok, u ktorých nie sú známe potenciálne riziká.
- Pri práci používajte ochranu zraku, sluchu, respiračne rúško, noste vhodný pracovný odev a rukavice. V priebehu práce zabráňte vstupu na pracovisko osobám bez ochranných pomôcok a zvieratám. O vhodnosti osobných ochranných pomôcok, hlavne na ochranu dýchacích ciest z dôvodu toxicity nanášanej farby sa poraďte v predajni.
- Zamedzte kontaktu náterových hmôt či rozpúšťadiel s očami alebo kožou. Ak dôjde k ich požitiu, okamžite vyhľadajte lekársku pomoc.
- Pri akejkoľvek manipulácii s náterovými hmotami a rozpúšťadlami nefajčíte a zabráňte prístupu otvoreného ohňa či iskier (statická elektrina, zapaľovače). Páry rozpúšťadiel môžu byť za určitých podmienok výbušné, preto so striekacou pištoľou nepracujte v prostredí s nebezpečenstvom výbuchu alebo v blízkosti horúcich predmetov.
- Zaisťte, aby v pracovnom priestore neboli nádoby s horľavinami či iné horľavé materiály. Pre prípad potreby majte pripravený hasiaci prístroj či iné hasiace zariadenie.
- Zamedzte kontaktu striekacej pištole s agresívnymi látkami (kyseliny, lúhy, bieliadlá).
- Striekaciu pištoľ nepoužívajte za nepriaznivých podmienok (napr. nevhodný smer vetra, okolitá teplota nad 40 °C atď.) a v blízkosti potravín, liekov atď.
- Pri práci s pištoľou nejedzte a nepite.
- Pri práci zaujmite stabilný postoj a pracujte len na dobre osvetlenom mieste.
- Striekaciu pištoľ odpojte od zdroja elektrickej energie vždy keď naplňate nádobu farbou alebo vykonávate jej údržbu.
- Zvyšky náterových hmôt a rozpúšťadiel ekologicky zlikvidujte podľa pokynov ich výrobcu.



ZVÝŠKOVÉ RIZIKA

Aj keď sa elektrická striekacia pištoľ používa v súlade s bezpečnostnými pokynmi, nie je možné odstrániť všetky rizikové faktory. Pri používaní elektrickej striekacej pištole môžu vzniknúť tieto riziká:

1. Poškodenie pľúc, ak nie je použitá účinná maska proti prachu.
2. Poškodenie sluchu, ak nie je použitá účinná ochrana sluchu.
3. Poškodenia zdravia vyplývajúce z emisií vibrácií, ak sa elektrické náradie používa dlhšiu dobu alebo nie je dostatočne udržiavané.

PREVÁDZKA

Príprava pracoviska:



Zásuvky a vypínače bezpodmienečne zalepte páskou. Hrozí nebezpečenstvo zásahu elektrickým prúdom v prípade vniknutia náterového materiálu do zásuvky alebo vypínača!

Dbajte na kvalitu používanej lepiacej pásky. Na tapety a natierané podklady nepoužívajte príliš príľnavú lepiacu



pásku, aby sa zabránilo poškodeniu pri jej odstraňovaní. Lepiace pásky odstraňujte pomaly a rovnomerne, v žiadnom prípade prudko. Plochy nechávajte zakryté lepiacou páskou len tak dlho, ako

je to nevyhnutné, aby sa minimalizovali možné zvyšky pri odstraňovaní. Riadte sa aj pokynmi výrobcu lepiacej pásky.

V priebehu striekania môže dôjsť k zasiahnutiu okolia striekanej plochy, preto okolie striekanej plochy zakryte alebo nanášanie farby prevádzajte na mieste, kde to nevadí.

Príprava náterového materiálu:

Väčšina farieb je pripravená na farbenie štetcom a je nutné ich riediť pred použitím striekacou pištoľou. **Pri riedení farieb dodržiavajte pokyny výrobcu.** Meradlo viskozity pomôže určite správnu viskozitu farby, ktorá má byť použitá. Ak chcete zistiť správnu viskozitu, naplňte meradlo viskozity farbou až po okraj. Stopnite za aký čas sa nádobka meradla vyprázdni. Nižšie uvedená tabuľka ukazuje odporúčané časové hladiny viskozít rôznych druhov materiálov.

Smaltové farby	25 - 45 sekúnd
Základné farby	30 - 50 sekúnd
Laky	20 – 55 sekúnd
Základné laky	25 – 40 sekúnd
Ochranné nátery na drevo	Riedenie nie je potrebné
Moridlá	Riedenie nie je potrebné
Polyuretánové farby	Riedenie nie je potrebné

Poznámka: Náterový materiál by mal byť vždy dôkladne rozriedený aby sa odstránili všetky nečistoty, ktoré by mohli upchať striekaciu pištoľ. Nečistoty v náterovom materiály spôsobia slabý výkon a zlú povrchovú úpravu.

Použitie:

- Pred pripojením elektrickej striekacej pištole k zdroju elektrickej energie sa uistite, či napätie vo vašej elektrickej zásuvke zodpovedá údajom na štítku zariadenia.

1. Do príslušného otvoru namontujte vzduchovú hadicu.

2. Zo striekacej pištole odskrutkujte nádobu. Pootočte nasávacou trubicou do správnej pozície aby sa dal obsah nádoby úplne vyprázdniť. Keď plánujete striekať predmety ležiace na zemi otočte nasávaciu trubicu smerom dopredu. Keď plánujete striekať predmety umiestnené nad hlavou otočte nasávaciu trubicu smerom dozadu.

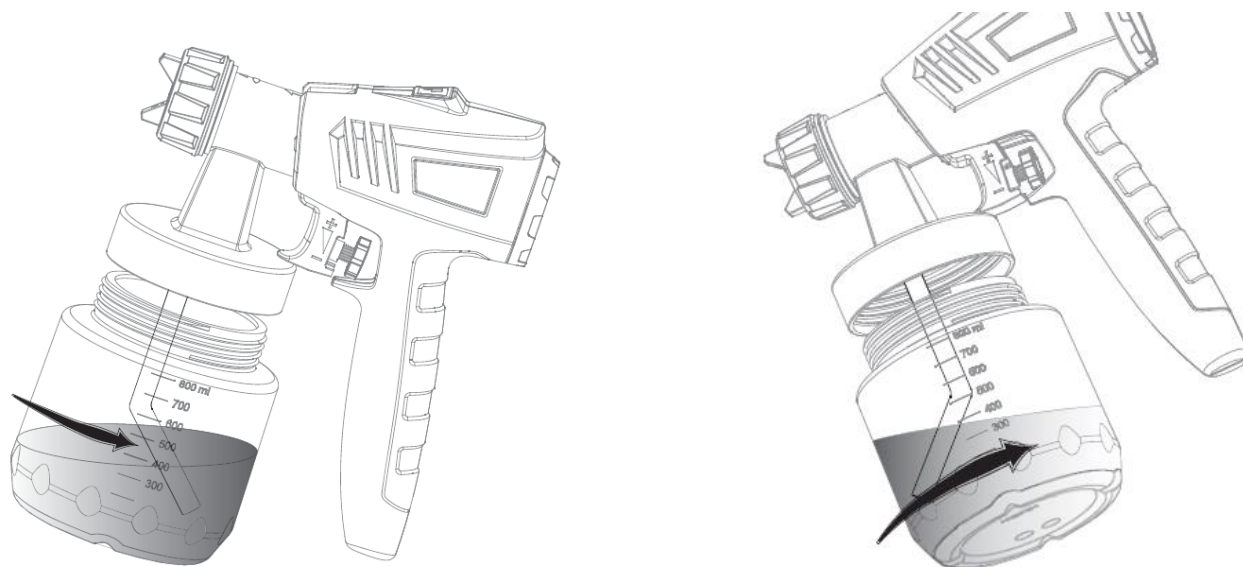

3. Do nádoby nalejte pripravený náterový materiál. Nádobu pevne naskrutkujte naspäť na striekaciu pištoľ.
4. Počas používania noste elektrickú striekaciu pištoľ za rukoväť alebo popruh.
5. Nastavte vzor striekania. Najprv zľahka uvoľnite objímku a následne otočte vzduchový uzáver do požadovanej polohy. Objímku dotiahnite.

⚠ Nebezpečenstvo poranenia! Nikdy počas nastavovania vzduchového uzáveru nestláčajte spúšť.

<p>POZÍCIA VZDUCHOVÉHO UZÁVERU</p>			
<p>VZOR STRIEKANIA</p>			
	<p>na vodorovné plochy</p>	<p>na zvislé plochy</p>	<p>na rohy, hrany a ťažko prístupné plochy</p>

6. Pomocou ON / OFF vypínača zapnite elektrickú striekaciu pištoľ.
7. Otáčaním regulátora prietoku nastavte požadované množstvo náterového materiálu.

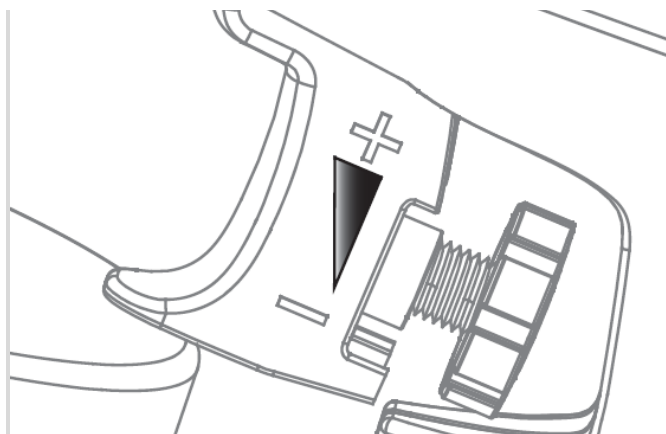

Technika nástreku:

- Výsledok striekania závisí od toho, do akej miery je hladký a čistý striekajúci povrch. Povrch preto vopred dôkladne pripravte a uchovajte ho bez prachu.
- Plochy, ktoré nechcete nastriekať zakryte.
- Pre správne nastavenie elektrickej striekacej pištole vám odporúčame vykonať najprv skúšobný nástrek napr. na kartón predtým ako začnete striekať vami zvolený povrch.
- **Dôležité:** Striekacie začnite mimo striekanej plochy a neprerušujte striekanie v rámci striekanej plochy.
- Pohyb pri striekaní by nemal vychádzať zo zápästia, ale z celého ramena. Tým počas striekania zostane zaručená vždy rovnaká vzdialenosť medzi striekacou pištoľou a plochou. Zvoľte vzdialenosť od 10 - 30 cm podľa požadovanej šírky striekacieho prúdu.

SPRÁVNE (obr. a) rovnomerná vzdialenosť k objektu	NESPRÁVNE (obr. b) nerovnomerná vzdialenosť spôsobí nerovnomerné nastriekané vrstvy

- Striekajte zo strany na stranu, alebo z hora dole.
- Vykonávajte hladký a rovnomerný pohyb. Pri striekaní veľkých plôch vykonávajte krížový vzor striekania.
- V prípade znečistenia trysky (A) alebo vzduchového uzáveru (B) ich vyčistite rozpúšťadlom alebo vodou.

Prerušenie práce:

- Vypnite elektrickú striekaciu pištoľ.
- Umiestnite elektrickú striekaciu pištoľ do držiaka.

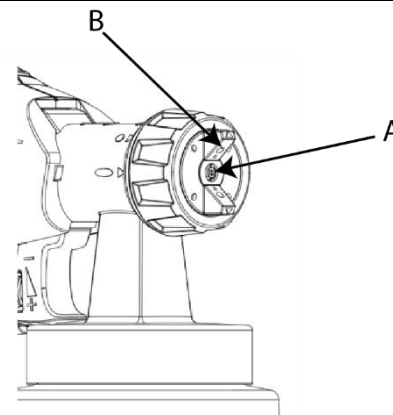

ČISTENIE A ÚDRŽBA

- Elektrickú striekaciu pištoľ vypnite a vytiahnite zástrčku z elektrickej zásuvky.
 - Stlačte spúšť aby sa náterový materiál vrátil späť do nádoby.
 - Zo striekacej pištole odskrutkujte nádobu a z nádoby vylejte zvyšky náterového materiálu.
 - Pomocou štetca vyčistite nádobu a nasávaciu trubicu.
 - Do nádoby nalejte rozpúšťadlo alebo vodu a pevne ju naskrutkujte naspäť na striekaciu pištoľ. (Používajte iba rozpúšťadlá, ktorých bod vzplanutia je vyšší ako 55 °C).
 - Pripojte elektrickú striekaciu pištoľ k zdroju elektrickej energie. Elektrickú striekaciu pištoľ zapnite. Vystriekajte rozpúšťadlo do nejakej nádoby alebo na handričku.
 - Opakujte vyššie uvedený postup, kým z trysky nebude vychádzať čisté rozpúšťadlo, resp. voda.
 - Elektrickú striekaciu pištoľ vypnite a vytiahnite zástrčku z elektrickej zásuvky.
 - Zo striekacej pištole odskrutkujte nádobu a vyprázdňte ju. Nádobu skladujte vždy bez zvyškov náterového materiálu a skontrolujte, či nie je akokoľvek poškodená.
 - Stlačte tlačidlo rýchleho uvoľnenia a vytiahnite prednú časť striekacej pištole. Dôkladne ju vyčistite.
 - Vonkajší povrch striekacej pištole a nádoby vyčistite mäkkou handričkou namočenou v rozpúšťadle alebo vo vode.
 - Odskrutkujte objímku a odstráňte vzduchový uzáver a trysku. Vyčistite ich štetcom a rozpúšťadlom alebo vodou.
 - **UPOZORNENIE!** Nikdy nečistite trysku alebo vzduchové otvory striekacej pištole ostrými kovovými predmetmi.
- Výmena vzduchového filtra:**
- Vzduchový filter vymieňajte podľa stupňa znečistenia. Výmenu vykonáte tak, že znečistený vzduchový filter vytiahnete z prístroja a vložíte nový vzduchový filter.
 - **UPOZORNENIE!** Elektrickú striekaciu pištoľ nikdy nepoužívajte bez vzduchového filtra, inak by mohlo dôjsť k nasatiu nečistôt, čo by malo vplyv na bezpečné fungovanie zariadenia.

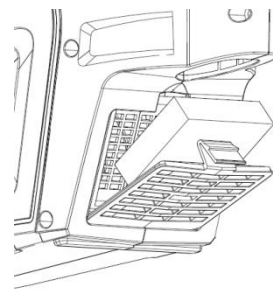
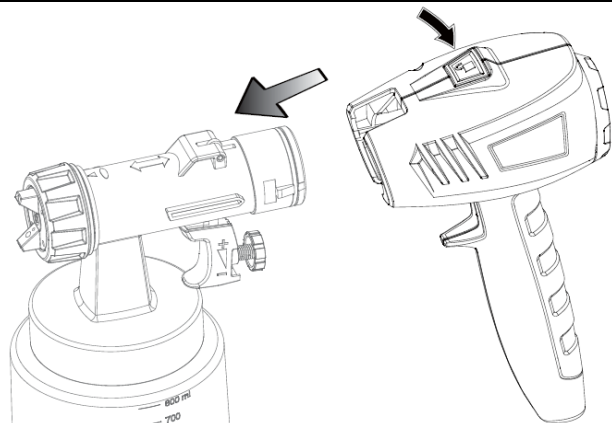

RIEŠENIA PROBLÉMOV

PROBLÉM	PRÍČINA	RIEŠENIE
Z trysky nevychádza náterový materiál	Upchatá tryska	Vyčistite trysku
	Upchatá nasávací trubicu	Vyčistite nasávaciu trubicu
	Príliš vysoké množstvo náterového materiálu	Pomocou regulátora znížte množstvo náterového materiálu
	Uvoľnená nasávací trubicu	Nasávaciu trubicu správne nasadte
	Žiadny nárast tlaku v nádobe	Utiahnite nádobu
	Príliš vysoká viskozita náterového materiálu	Zriedte náterový materiál
Z trysky kvapká náterový materiál	Uvoľnená tryska	Utiahnite trysku
	Opotrebovaná tryska	Vymeňte trysku
	Znečistenie vzduchového uzáveru,	Vyčistite vzduchový uzáver, trysku alebo

	trysky alebo ihly	ihlu
Príliš hrubá vrstva náteru	Príliš vysoká viskozita náterového materiálu	Zriedte náterový materiál
	Príliš vysoké množstvo náterového materiálu	Pomocou regulátora znížte množstvo náterového materiálu
	Znečistená tryska	Vyčistite trysku
	Znečistený vzduchový filter	Vymeňte vzduchový filter
	Príliš malý nárast tlaku v nádobe	Utiahnite nádobu

OCHRANA ŽIVOTNÉHO PROSTREDIA



Symbol poukazuje na nutnosť separovaného zberu vyradených elektrických a elektronických zariadení. Vyradené elektrické zariadenia sú zdrojom druhotných surovín – je zakázané vyhadzovať ich do kontajnerov na komunálny odpad, nakoľko obsahujú látky nebezpečné ľudskému zdraviu a životnému prostrediu! Prosíme o aktívnu pomoc pri hospodárení s prírodnými zdrojmi a pri ochrane životného prostredia tým, že vyradené zariadenia odovzdáte do zberného strediska. Aby sa obmedzilo množstvo odpadov, je nutné ich opätovné využitie, recyklácia alebo iné

formy regenerácie.

EU VYHLÁSENIE O ZHODE

EU DECLARATION OF CONFORMITY

vydané/issued by

Výrobca/Producer: Jinhua Jinshun Tools Co., Ltd
Sídlo/Seated: Jinshan Road Xiaoshun Town, Jinhua City 321035, P.R.C.

Represented by: SLOVAKIA TREND EXPORT - IMPORT, s.r.o.
Sídlo/Seated: Michalovská 87/1414, Sobrance 07301, Slovensko
IČO/ID Nr: 46512250

vyhlasuje na vlastnú zodpovednosť, že následne označené zariadenie na základe svojej koncepcie a konštrukcie, rovnako ako do obehu uvedené vyhotovenie, zodpovedá základným bezpečnostným požiadavkám príslušných legislatívnych predpisov/
hereby declares that this appliance is in compliance with all basic safety requirements of all relevant directives.

Píšťol striekacia, s kompresorom / Spray gun with compressor STREND PRO JS-FB17All, 650W, 800 ml
Typ: JS-FB17All

bol navrhnutý a vyrobený v zhode s nasledujúcimi normami/was constructed and produced in compliance with following standards:

55014-1:2006+A1+A2
EN 55014-2:2015
EN 61000-3-2:2014
EN 61000-3-3:2013
EN 60745-1:2009+A11
EN 50580:2012+A1

a nasledujúcimi predpismi (všetko v platnom znení)/and all relevant directives (all in compliance):

2014/30/EU
AfPS GS 2014:01
2006/42/EC

Všetky súbory technickej dokumentácie sa nachádzajú k nahliadnutiu na adrese: /All related technical documentation and test report are available for checking at seat of company on following address: Slovakia TREND Export – Import s.r.o, Michalovská 87/1414, 073 01 Sobrance, Slovenská Republika

Last two digits when product has been introduced on market
/ Posledné dve číslice roka, kedy bol výrobok označený značkou

CE: 19

SLOVAKIA TREND EXPORT - IMPORT, s.r.o.
Michalovská 87/1414
073 01 SOB R A N C E
IČO: 46512250
DIČ: 2023403371



Sobrance 22.5.2019

Dátum a miesto vydania vyhlásenia

.....
meno, priezvisko a podpis, pečiatka
Ing. Slavomír Čižmár, obchodný riaditeľ

STREND PRO[®]

Záručný list / Warranty

Výrobné číslo:	Dátum predaja:	Podpis a pečiatka predajcu:

Meno zákazníka (názov firmy):	Adresa zákazníka (sídlo firmy):

Zákazník svojím podpisom potvrdzuje, že mu bolo zariadenie predvedené a vysvetlené, že bol oboznámený s návodom na obsluhu, nasadením a užívaním stroja a že mu zariadenie bolo vydané kompletne.	Podpis zákazníka:

Záznamy o reklamáciách- záručných opravách

Dátum prijatia reklamácie:	Dátum ukončenia reklamácie:	Evidenčné číslo reklamácie:	Podpis prevedenej záručnej opravy (Záznam o neoprávnenej reklamácie)	Pečiatka servisného technika:

Podmienky záruky

- Dodávateľ poskytuje na tento výrobok záručnú dobu uvedenú v tomto záručnom liste za podmienok dodržania spôsobu používania a skladovania výrobku v súlade s platnými podmienkami a normami, ako i návodom na obsluhu. Záručná doba začína plynúť od dátumu predaja. Záruka na batérie je 12 mesiacov.
- Predĺžená záručná doba 5 rokov sa poskytuje na výrobok za podmienok, že tento výrobok je dodávateľom označený v zozname výrobkov s predĺženou zárukou, konečným zákazníkom je spotrebiteľ a výrobok nebude používaný na komerčné nasadenie. Predĺžená záruka je podmienená pravidelnými servisnými prehliadkami v autorizovaných servisných strediskách dodávateľa.
- Záručná doba sa predlžuje o dobu, počas ktorej bol výrobok v záručnej oprave a je o tom uvedený záznam v zozname o záručných opravách tohto záručného listu. Právo na záručnú opravu si spotrebiteľ môže uplatniť v niektorom autorizovanom servisnom stredisku, podľa priloženého zoznamu „A“ servisných stredísk. Servisné strediská „B“ prevádzkajú záručné opravy len na výrobky, ktoré boli predané v ich prevádzkach. Zoznam servisných stredísk je pravidelne aktualizovaný u predajcov a na stránke dovozu: www.strendpro.sk.
- Záručné stredisko je povinné zabezpečiť záručnú opravu v zákonom stanovenej lehote. Zákonom stanovená lehota na vybavenie reklamácie začína plynúť nasledujúcim dňom po dátume prijatia reklamácie v servisnom stredisku.
- Bezplatná záručná oprava nemôže byť uplatňovaná ak ide o poruchy, ktoré boli spôsobené používaním výrobku v rozpore s ustanoveniami uvedenými v návode na obsluhu, nesprávnou manipuláciou, mechanickým poškodením, bežným mechanickým opotrebením dielov spôsobeným prevádzkou stroja, vinou obsluhy, živelnou pohromou, neoprávneným zásahom do výrobku, poruchy zapríčinené použitím nevhodných náhradných dielov, použitím nevhodného paliva, a zrejme preťaženie stroja v dôsledku trvalého prekračovania hornej hranice výkonu. Práce spojené s čistením, základnou údržbou, ošetrovaním alebo nastavením zariadenia, ktoré môže viesť k obsluhu a sú uvedené v návode na obsluhu, nespádajú do rozsahu záruky.
- Za bežné opotrebenie dielov sa považuje hlavne opotrebenie: všetkých rotujúcich a pohyblivých častí, rezných častí a ich krytov, strižných skrutiek a klinov, prevodových a klinových remeňov, reťazových prevodov, trecie plochy brzd a spojok, dezény pneumatík a diely bežnej údržby ako sú: vzduchové, hydraulické a olejové filtre, zapalovacie sviečky, olejové a chladiace náplne.
- Z predĺženej záruky sú vyňaté časti strojov a zariadení, na ktoré ich konkrétny výrobca poskytuje kratšiu záruku ako dodávateľ na samotný výrobok, v ktorom sú namontované. Do tejto kategórie častí patria: akumulátory, žiarovky a podobne.
- Právo uplatniť nároky plynúce zo záruky má vlastník výrobku, pokiaľ tak urobí najneskôr v posledný deň záručnej doby.
- Pri reklamáciách sa postupuje podľa príslušných ustanovení Občianskeho zákonníka a Zákona o ochrane spotrebiteľa.
- Servisné prehliadky, ktoré sú podmienkou predĺženej 5 ročnej záruky, musia byť prevádzané len v autorizovanom servisnom stredisku dodávateľa, v pravidelných intervaloch a obdobie medzi jednotlivými prehliadkami nesmie prekročiť dobu 12 mesiacov. Prvá servisná prehliadka musí byť vykonaná najneskôr do 12 mesiacov od dátumu predaja výrobku. Servisné prehliadky vykonávajú servisné strediská v období posledných troch a prvých dvoch mesiacoch kalendárneho roku. Každá servisná prehliadka musí byť zaznamenaná v tomto záručnom liste s uvedeným dátumom prehliadky, podpisom a pečiatkou servisného strediska. Servisnou prehliadkou sa rozumie kontrola stroja, výmena náplní a filtrov podľa odporúčenia výrobcu, výmena opotrebených a poškodených dielov, ktoré môžu ovplyvniť poškodenie alebo opotrebenie iných dielov a samotné nastavenie stroja. Úkon servisnej prehliadky a použitý materiál sa účtuje podľa platného cenníka servisného strediska.

Pri uplatňovaní reklamácie je reklamujúci povinný predložiť k reklamácií čistý výrobok, doklad o kúpe alebo vyplnený a potvrdený záručný list. V prípade predĺženej záruky, záznamy o servisných prehliadkach a daňové doklady za jednotlivé prehliadky. Pri nesplnení niektorej z podmienok predĺženej záruky uvedenej v tomto záručnom liste, sa na výrobok poskytuje záručná doba 2 roky.

ZÁRUČNÝ A POZÁRUČNÝ SERVIS VYKONÁVA SPLNOMOCNENÝ ZÁSTUPCA VÝROBCU

Splnomocnený zástupca výrobcu: Slovakia Trend Export-Import s.r.o., Michalovská 87/1414, 073 01 Sobrance

Fax: (056) 652-2329 Tel: 0915 392 687 E-mail: servis@slovakia-trend.sk

POUŽITÍ

Stříkací pistole jsou určeny k nanášení následujících barev a nátěrů:

- Vodou ředitelné barvy
- Základní barvy
- Krycí laky
- Krycí laky na automobily
- Nátěry na dřevo
- Ochranné nátěry na dřevo
- Mořidla
- Nehořlavé látky, jejichž bod vzplanutí je nižší než 55 ° C

Stříkací pistole nejsou určeny k nanášení:

- fasádních barev
- Kapalin obsahujících mechanické částice a nehomogenních systémů (tzn. Směsi, když se po důkladném promíchání směsi jednotlivé složky začnou od sebe rychle oddělovat nebo také nepremiešaných směsí, které jsou po důkladném promíchání homogenní
- Prostředků obsahujících oxidační a korozivní složky (kyseliny, louhy, peroxid vodíku, roztoky dezinfekčních solí a solí na bělení jako např. Manganistanu draselného, chlornanu sodného apod.), Dále tekutých poživatin a pochutin určených pro potravinářské účely

Zařízení používejte pouze na předepsané účely. Jakékoliv jiné použití je považováno jako případ nesprávného použití. Uživatel / obsluha a ne výrobce bude zodpovědný za jakékoliv poškození nebo zranění způsobené tímto nesprávným používáním. Pamatujte si, že toto zařízení nebylo navrženo pro komerční nebo průmyslové použití. Záruka nebude platná pokud bude zařízení používáno pro komerční, průmyslové nebo podobné účely.

TECHNICKÉ PARAMETRY

NAPĚTÍ / FREKVENCE	230 V / 50 Hz
VÝKON	650 W
OBJEM NÁDOBY	800 ml
NETTO HMOTNOST	2,8 kg
TŘÍDA OCHRANY	II
HLADINA AKUSTICKÉHO TLAKU	LpA=84dB(A), KpA=3 dB(A)
HLADINA AKUSTICKÉHO VÝKONU	LWA=95dB(A), KWA=3 dB(A)
EMISE VYBRACÍ JSOU POD	12.3 m/s ² k=1.5m/s ²

Příslušenství:





- 2 průměry trysek pro precizní stříkání:
 - 1,8 mm pro perfektní provedení nízko viskózních (hustších) barev na bázi oleje
 - 2,6 mm pro lepší rozprašování vysoce viskózních (řidších) barev na bázi vody
- Multifunkční tryska (např. na nafukování balónů, nafukovacích postelí)
- Viskozimetr
- Ramenní pás

Deklarovaná hodnota vibrací byla zjištěna metodou podle normy EN 60745, a proto se tato hodnota může použít pro srovnání různých elektrického náradí. Deklarovaná celková hodnota vibrací lze použít k

předběžnému stanovení zatížení vibracemi.

UPOZORNĚNÍ! Emisní hodnota vibrací během skutečného používání elektrického nářadí může lišit od uvedené hodnoty v závislosti na druhu a způsobu, jakým se elektrické nářadí používá. Je třeba stanovit bezpečnostní opatření na ochranu obsluhující osoby, které jsou založeny na odhadu zatížení během skutečných podmínek při používání (přitom musí být zohledněny všechny efekty provozního cyklu, například doby, během kterých je elektrické nářadí vypnuto, a takové doby, během kterých je sice zapnuto, ale běží bez zátěže).

VYSVĚTLIVKY SYMBOLŮ

	Upozorňuje na riziko zranění, ohrožení života až úmrtí nebo na poškození zařízení v případě nedodržení pokynů tomto návodu.
	Upozorňuje na riziko úrazu elektrickým proudem.
	Používejte ochranné rukavice.
	Používejte respirátor. Při práci se dřevem, kovem a jinými materiály se produkuje zdraví škodlivý prac. Nepracujte s materiálem, který obsahuje azbest
	Používejte ochranné brýle.

POPIS PRODUKTU

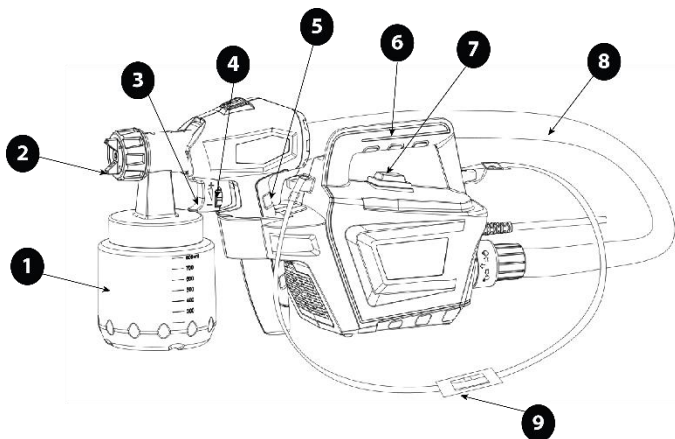

- 1 - Nádoba
- 2 - Tryska
- 3 - Spoušť
- 4 - Regulátor průtoku
- 5 - Rukojeť stříkací pistole
- 6 - Rukojeť
- 7 - ON/ OFF vypínač
- 8 - Vzduchová hadice
- 9 - Popruh

OBECNÉ BEZPEČNOSTNÍ POKYNY PRO ELEKTRICKÉ NÁŘADÍ

- **POZOR!** Přečtěte si bezpečnostní upozornění, instrukce, vyobrazení a technické údaje poskytované s tímto elektrickým nářadím. Porušení dodržování všech instrukcí uvedených níže může mít za následek úraz elektrickým proudem, požár a / nebo těžké ublížení na zdraví.

1) BEZPEČNOST PRACOVNÍHO PROSTŘEDÍ:

- Pracoviště je třeba udržovat v čistotě a dobře osvětlené. Nepořádek a tmavé prostory bývají příčinou nehod.
- Nepoužívejte elektrické nářadí v prostředí, kde hrozí nebezpečí výbuchu, kde se vyskytují hořlavé kapaliny, plyny nebo prach. V elektrickém nářadí vznikají jiskry, které mohou zapálit prach nebo výpary.
- Při používání elektrického nářadí zamezte přístupu dětem a dalším osobám. Pokud budete rušeni, můžete ztratit kontrolu nad prováděnou činností.

2) ELEKTRICKÁ BEZPEČNOST:

- Vidlice napájecího kabelu elektrického nářadí musí odpovídat zásuvkám. Nikdy jakýmkoliv způsobem neupravujte el. přívodní kabel. Nářadí, které má na vidlici přívodní šňůry ochranný kolík, nikdy nepřipojujte rozdvojky nebo jinými adaptéry. Nepoškozené vidlice a odpovídající zásuvky sníží nebezpečí úrazu elektrickým proudem. Poškozené nebo zamotané přívodní kabely zvyšují nebezpečí úrazu elektrickým proudem. Pokud se síťová šňůra poškodí, musí se nahradit osobitou síťovou šňůrou, kterou lze dostat u výrobce nebo jeho obchodního zástupce.
- Obsluha se nesmí tělem dotýkat uzemněných předmětů, jako je např. potrubí, těleso ústředního vytápění, sporáky a chladničky. Nebezpečí úrazu elektrickým proudem je větší, pokud je vaše tělo spojené se zemí.
- Nevystavujte elektrické nářadí dešti, vlhku nebo vodě. Elektrického nářadí se nikdy nedotýkejte mokřima rukama. Elektrické nářadí nikdy nemyjte pod tekoucí vodou ani jej neponořujte do vody.
- Kabel se nesmí nadměrně zatěžovat. Kabel nikdy nepoužívejte k přenášení, tahání nebo vytahování vidlice elektrického nářadí. Kabel nesmí být vystaven působení tepla, oleje, ostrých hran nebo pohyblivých dílů. Poškozené nebo zapletené kabely zvyšují riziko úrazu elektrickým proudem.
- Nikdy nepracujte s nářadím, které má poškozený el. kabel příp. vidlici nebo spadlo na zem a je jakýmkoliv způsobem poškozeno.
- Při používání elektrického nářadí ve venkovním prostředí používejte prodlužovací kabel vhodný pro venkovní použití. Použití kabelu vhodného k vnějšímu použití snižuje riziko úrazu elektrickým proudem
- Pokud používáte elektrické nářadí ve vlhkých prostorech, používejte napájení chráněné proudovým chráničem (RCD) .Používání RCD omezuje nebezpečí úrazu elektrickým proudem. Pojem "proudový chránič (RCD)" může být nahrazen pojmem "hlavní jistič obvodu (GFCI)" nebo "jistič unikajícího proudu (ELCB)".
- Držte el. ruční nářadí výlučně za izolované plochy určené k uchopení, protože při provozu může dojít ke kontaktu řezacího či vrtacího příslušenství se skrytým řidičem nebo vlastní šňůrou.

3) BEZPEČNOST OSOB:

- Při používání elektrického nářadí buďte pozorní a ostražití, věnujte maximální pozornost činnosti, kterou právě provádíte. Soustřeďte se na práci. Nepracujte s elektrickým nářadím pokud jste unaveni nebo jste pod vlivem drog, alkoholu nebo léků. I chvilková nepozornost při používání elektrického nářadí může vést k vážnému poranění osob. Při práci s el. nářadím nejezte, nepijte a nekuřte.
- Používejte ochranné pomůcky. Vždy používejte ochranu očí. Používejte ochranné prostředky odpovídající druhu práce, kterou provádíte. Ochranné pomůcky jako např. respirátor, bezpečnostní obuv s protiskluzovou úpravou, pokrývka hlavy nebo ochrana sluchu, používané v souladu s podmínkami práce, snižují riziko poranění osob.
- Vyvarujte se neúmyslnému zapnutí el. nářadí. Nepřenášejte el. nářadí, které je připojeno k elektrické síti, s prstem na vypínači nebo na spoušti. Před připojením k elektrickému napětí se ujistěte, zda vypínač nebo spoušť v poloze "vypnuto". Přenášení el. nářadí s prstem na vypínači nebo připojování vidlice el. nářadí do zásuvky ze zapnutým vypínačem může být příčinou vážných úrazů.
- Před zapnutím el. nářadí odstraňte všechny seřizovací klíče a nástroje. Nastavovací klíč nebo nástroj, který zůstane připevněn k otáčející se části elektrického nářadí může být příčinou poranění osob.
- Vždy udržujte stabilní postoj a rovnováhu. Pracujte jen tam, kam bezpečně dosáhnete. Nikdy nepřeceňujte vlastní sílu. Nepoužívejte elektrické nářadí, pokud jste unavení.
- Oblékejte se vhodným způsobem. Používejte pracovní oblečení. Nenoste volné oblečení ani šperky. Dbejte na to, aby se vaše vlasy, oblečení, rukavice nebo jiná část těla nedostala do přílišné blízkosti rotujících nebo rozpálených částí el. nářadí.

- Připojte el. nářadí k odsávání prachu. Pokud má el. nářadí možnost připojení zařízení na zachycování nebo odsávání prachu, ujistěte se, že došlo k jeho řádnému připojení a používání. Použití takových zařízení může omezit nebezpečí vznikající prachem.
- Pevně upevněte obrobek. Použijte stolařskou svorku nebo svěrák pro upevnění obrobku, který budete obrábět.
- Nepoužívejte jakékoliv nářadí pokud jste pod vlivem alkoholu, drog, léků nebo jiných omamných či návykových látek.
- Zařízení není určeno k použití osobami (včetně dětí) se sníženými fyzickými, smyslovými nebo mentálními schopnostmi nebo s nedostatkem zkušeností a znalostí, pokud nejsou pod dozorem nebo nedostali pokyny ohledně použití zařízení od osoby odpovědné za jejich bezpečnost. Děti musí být pod dozorem, abyste se ujistili, že se nehrají se zařízením.

4) POUŽITÍ A ÚDRŽBA ELEKTRICKÉHO NÁŘADÍ:

- El. nářadí vždy odpojte od el. sítě v případě jakéhokoliv problému při práci, před každým čištěním nebo údržbou, při každém přesunu a při ukončení činnosti! Nikdy nepracujte s el. nářadím, pokud je jakýmkoliv způsobem poškozeno.
- Pokud začne nářadí vydávat abnormální zvuk nebo zápach, okamžitě ukončete práci.
- Elektrické nářadí nepřetěžujte. Elektrické nářadí bude pracovat lépe a bezpečněji, jestliže s ním budete pracovat v otáčkách, pro které bylo navrženo. Používejte správné nářadí, které je určeno pro danou činnost. Vhodné nářadí bude dobře a bezpečně vykonávat práci, pro kterou bylo vyrobeno.
- Nepoužívejte elektrické nářadí, které nelze bezpečně zapnout a vypnout ovládacím vypínačem. Používání takového nářadí je nebezpečné. Poškozený vypínač musí být opraven certifikovaným servisem.
- Odpojte nářadí od elektrické sítě předtím, než začnete provádět jeho nastavení, výměnu příslušenství nebo údržbu. Toto opatření omezí nebezpečí náhodného spuštění.
- Nepoužívané elektrické nářadí uschovejte tak, aby bylo mimo dosah dětí a nepovolaných osob. Elektrické nářadí v ruce nezkušených uživatelů může být nebezpečné. Elektrické nářadí skladujte na suchém a bezpečném místě.
- Pečlivě udržujte elektrické nářadí v dobrém stavu. Pravidelně kontrolujte seřízení pohybujících se částí a jejich pohyblivost. Kontrolujte zda nedošlo k poškození ochranných krytů nebo jiných částí, které mohou ohrozit bezpečnou funkci elektrického nářadí. Pokud je nářadí poškozeno, před dalším použitím zajistěte jeho opravu. Mnoho úrazů je způsobeno nesprávnou údržbou elektrického nářadí.
- Řezací nástroje udržujte ostré a čisté. Správně udržované a naostřené nástroje usnadňují práci, omezují nebezpečí úrazu a práce s nimi se lépe kontroluje. Použití jiného příslušenství než toho, které je uvedeno v návodu k obsluze nebo doporučené dovozcem může způsobit poškození nářadí a být příčinou úrazu.
- Elektrické nářadí, příslušenství, pracovní nástroje atd. používejte v souladu s těmito pokyny a takovým způsobem, který je předepsán pro konkrétní elektrické nářadí a to s ohledem na dané podmínky práce a druh převáděné práce. Používání nářadí pro jiné účely, než pro jaké je určeno, může vést k nebezpečným situacím.

5) SERVIS:

- Servis elektrického nářadí svěřte kvalifikovanému technikovi. Mohou se používat pouze náhradní díly. Zaručíte tak, že bude zachována bezpečnost elektrického nářadí.

BEZPEČNOSTNÍ POKYNY PRO ELEKTRICKÉ STŘÍKACÍ PISTOLE

- Přístroj za chodu vytváří elektromagnetické pole, které může negativně ovlivnit fungování aktivních či pasivních lékařských implantátů (kardiostimulátorů) a ohrozit život uživatele. Před používáním tohoto nářadí se

informujte u lékaře nebo výrobce implantátu, zda můžete s tímto přístrojem pracovat.

- Stříkácí pistole nikdy nemá směřovat na přítomné osoby nebo zvířata. Riziko poškození zdraví je v tomto případě velmi vysoké!
- stříkácí pistoli používejte pouze na stříkání látek, jejichž bod vzplanutí je vyšší než 55 ° C.
- Stříkácí pistole se nesmí používat pro stříkání hořlavých materiálů.
- stříkácí pistoli používejte pouze v dobře větraných prostorách, protože hrozí nebezpečí kumulace látek v ovzduší a vdechnutí nebezpečných látek.
- **VAROVÁNÍ!** Je nutné si uvědomit všechna rizika, které představuje stříkaný materiál a řídit se označením na nádobě nebo informacemi od výrobce materiálu, který plánujete stříkat.
- stříkácí pistoli nepoužívejte na stříkání látek, u nichž nejsou známy potenciální rizika.
- Při práci používejte ochranu zraku, sluchu, respiračně roušku, noste vhodný pracovní oděv a rukavice. V průběhu práce zabraňte vstupu na pracoviště osobám bez ochranných pomůcek a zvířatům. O vhodnosti osobních ochranných pomůcek, zejména na ochranu dýchacích cest z důvodu toxicity nanášené barvy se poraďte v prodejně.
- Zamezte kontaktu nátěrových hmot či rozpouštědel s očima nebo kůží. Pokud dojde k jejich požití okamžitě vyhledejte lékařskou pomoc.
- Při jakékoliv manipulaci s nátěrovými hmotami a rozpouštědly nekouříte a zabraňte přístupu otevřeného ohně či jisker (statická elektřina, zapalovače). Páry rozpouštědel mohou být za určitých podmínek výbušné, proto se stříkácí pistolí nepracujte v prostředí s nebezpečím výbuchu nebo v blízkosti horkých předmětů.
- Zaistíte, aby v pracovním prostoru nebyly nádoby s hořlavinami či jiné hořlavé materiály. Pro případ potřeby mějte připraven hasicí přístroj či jiné hasicí zařízení.
- Zamezte kontaktu stříkácí pistole s agresivními látkami (kyseliny, louhy, bělidla).
- Stříkáci pistole nepoužívejte za nepříznivých podmínek (např. Nevhodný směr větru, okolní teplota nad 40 ° C atd.) A v blízkosti potravin, léků atd.
- Při práci s pistolí nejezte a nepijte.
- Při práci zaujměte stabilní postoj a pracujte jen na dobře osvětleném místě.
- stříkácí pistoli odpojte od zdroje elektrické energie vždy když naplňujete nádobu barvou nebo provádíte její údržbu.
- Zbytky nátěrových hmot a rozpouštědel ekologicky zlikvidujte podle pokynů jejich výrobce.



ZBYTKOVÁ RIZIKA

I když se elektrická stříkácí pistole používá v souladu s bezpečnostními pokyny, není možné odstranit všechny rizikové faktory. Při používání elektrické stříkácí pistole mohou vzniknout tato rizika:

1. Poškození plic, pokud není použita účinná maska proti prachu.
2. Poškození sluchu, pokud není použita účinná ochrana sluchu.
3. Poškození zdraví vyplývající z emisí vibrací, pokud se elektrické nářadí používá delší dobu nebo není dostatečně udržované.

PROVOZ

Příprava pracoviště:



Zásuvky a vypínače bezpodmínečně zalepte páskou. Hrozí nebezpečí zásahu elektrickým proudem v případě vniknutí nátěrového materiálu do zásuvky nebo vypínače!

Dbejte na kvalitu používané lepicí pásky. Na tapety a natřené podklady nepoužívejte příliš přilnavou lepicí



pásku, aby se zabránilo poškození při jejím odstraňování. Lepicí pásky odstraňujte pomalu a rovnoměrně, v žádném případě prudce. Plochy nechávejte zakryté lepicí páskou jen tak dlouho, jak je

to nezbytné, aby se minimalizovaly možné zbytky při odstraňování. Řiďte se také pokyny výrobce lepicí pásky. V průběhu stříkání může dojít k zasažení okolí stříkané plochy, proto okolí stříkané plochy zakryjte nebo nanášení barvy provádějte na místě, kde to nevadí

Příprava nátěrového materiálu:

Většina barev je připravena na barvení štětcem a je nutné je ředit před použitím stříkací pistolí. **Při ředění barev dodržujte pokyny výrobce.** Měřidlo viskozity pomůže určitě správnou viskozitu barvy, která má být použita. Chcete-li zjistit správnou viskozitu, naplňte měřidlo viskozity barvou až po okraj. Stopněte za jaký čas se nádobka měřidla vyprázdní. Níže uvedená tabulka ukazuje doporučené časové hladiny viskozit různých druhů materiálů.

Smaltové barvy	25 - 45 vteřin
Základní barvy	30 - 50 vteřin
Laky	20 – 55 vteřin
Základní laky	25 – 40 vteřin
Ochranné nátěry na dřevo	Ředění není nutné
Mořidla	Ředění není nutné
Polyuretanové barvy	Ředění není nutné

Poznámka: Nátěrový materiál by měl být vždy důkladně rozředěný aby se odstranily všechny nečistoty, které by mohly ucpat stříkací pistolí. Nečistoty v nátěrovém materiálu způsobí slabý výkon a špatnou povrchovou úpravu.

Použití:

- Před připojením elektrické stříkací pistole ke zdroji elektrické energie se ujistěte, zda napětí ve vaší elektrické zásuvce odpovídá údajům na štítku zařízení.

1. Do příslušného otvoru namontujte vzduchovou hadici.

2. Ze stříkací pistole odšroubujte nádobu. Pootočte nasávací trubicí do správné pozice aby se dal obsah nádoby zcela vyprázdnit. Když plánujete stříkat předměty ležící na zemi otočně sací trubku směrem dopředu. Když plánujete stříkat předměty umístěné nad hlavou otočte sací trubku směrem dozadu.

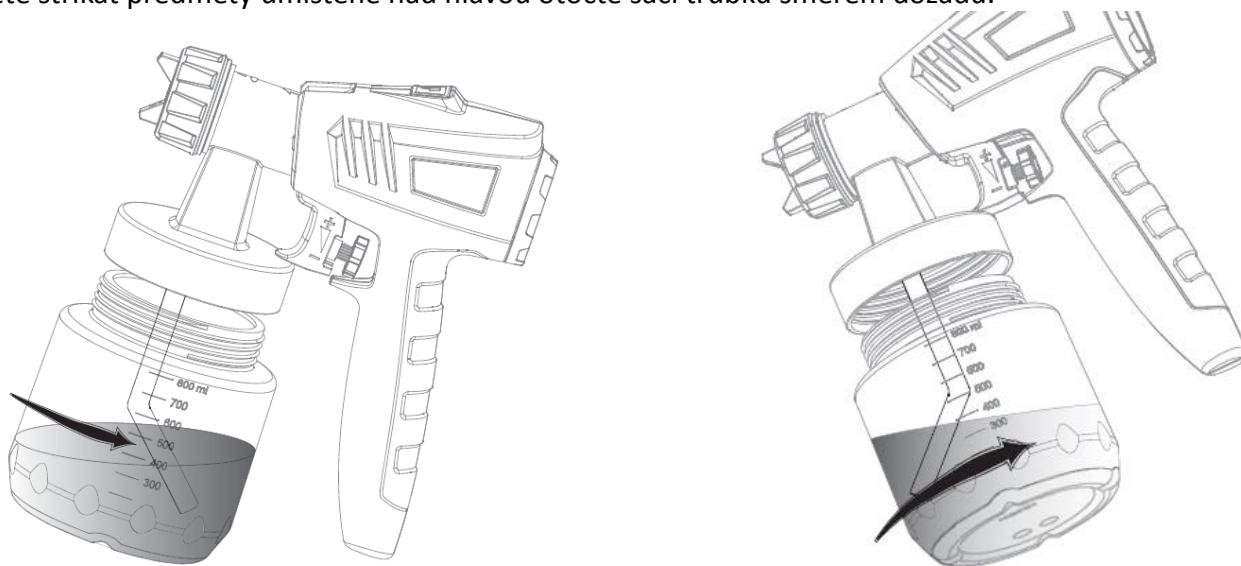

3. Do nádoby nalijte připravený nátěrový materiál. Nádobu pevně našroubujte zpět na stříkací pistoli.
4. Během používání noste elektrickou stříkací pistoli za rukojeť nebo popruh.
5. Nastavte vzor stříkání. Nejprve zlehka uvolněte objímku a následně otočte vzduchový uzávěr do požadované polohy. Objímku dotáhněte.



Nebezpečí poranění! Nikdy během nastavování vzduchového uzávěru nemačkejte spoušť.

<p>POZICE VZDUCHOVÉHO UZÁVĚRU</p>			
<p>VZOR STŘÍKANÍ</p>			
	<p>na vodorovné plochy</p>	<p>na svislé plochy</p>	<p>na rohy, hrany a těžko přístupné plochy</p>

6. Pomocí ON / OFF vypínače zapněte elektrickou stříkací pistoli.
7. Otáčením regulátoru průtoku nastavte požadované množství nátěrového materiálu.

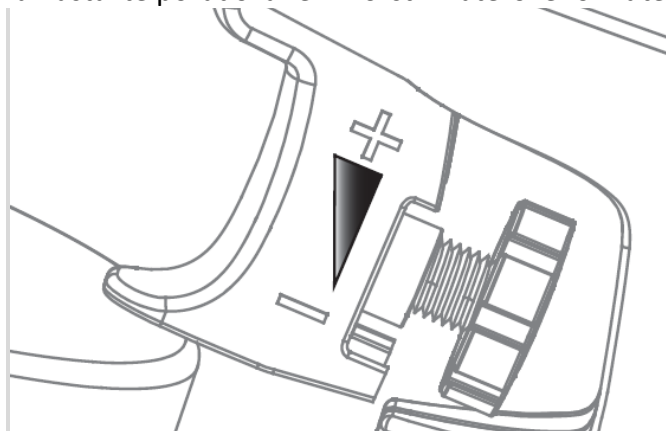

Technika nástřiku:

- Výsledek stříkání závisí na tom, do jaké míry je hladký a čistý stříkaný povrch. Povrch proto předem důkladně připravte a uchovejte jej bez prachu.
- Plochy, které nechcete nastříkat zakryjte.
- Pro správné nastavení elektrické stříkací pistole vám doporučujeme provést nejprve zkušební nástřik např. na karton předtím než začnete stříkat vámi zvolený povrch.
- **Důležité:** Stříkání začněte mimo stříkané plochy a nepřerušujte stříkání v rámci stříkané plochy.

- Pohyb při stříkání by neměl vycházet ze zápěstí, ale z celého ramene. Tím během stříkání zůstane zaručena vždy stejná vzdálenost mezi stříkací pistolí a plochou. Zvolte vzdálenost od 10 - 30 cm podle požadované šířky stříkacího proudu.

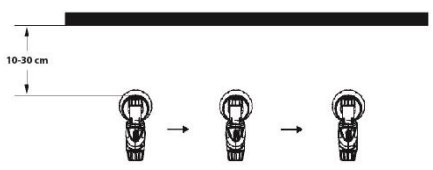
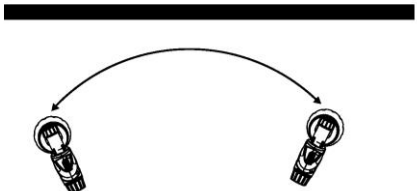
SPRÁVNĚ (obr. a) rovnoměrná vzdálenost k objektu	NESPRÁVNĚ (obr. b) nerovnoměrná vzdálenost způsobí nerovnoměrné nastříkané vrstvy
	

- Stříkejte ze strany na stranu, nebo z hora dolů.
- Provádějte hladký a rovnoměrný pohyb. Při stříkání velkých ploch provádějte křížový vzor stříkání.
- V případě znečištění trysky (A) nebo vzduchového uzávěru (B) je vyčistěte rozpouštědlem nebo vodou.

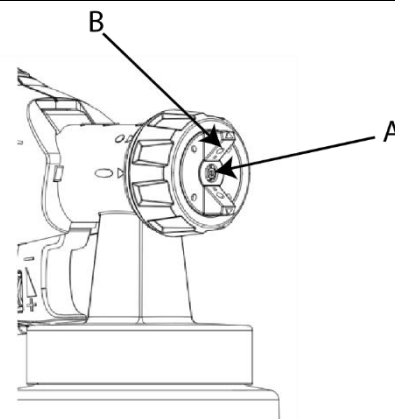

Přerušení práce:

- Vypněte elektrickou stříkací pistolí.
- Umístěte elektrickou stříkací pistolí do držáku.

ČIŠTĚNÍ A ÚDRŽBA

- Elektrickou stříkací pistolí vypněte a vytáhněte zástrčku z elektrické zásuvky.
- Stiskněte spoušť aby se nátěrový materiál vrátil zpět do nádoby.
- Ze stříkací pistole odšroubujte nádobu a z nádoby vylijte zbytky nátěrového materiálu.
- Pomocí štětce vyčistěte nádobu a sací trubku.
- Do nádoby nalijte rozpouštědlo nebo vodu a pevně ji našroubujte zpět na stříkací pistolí. (Používejte pouze rozpouštědla, jejichž bod vzplanutí je vyšší než 55 ° C).
- Připojte elektrickou stříkací pistolí ke zdroji elektrické energie. Elektrickou stříkací pistolí zapněte. Vystříkejte rozpouštědlo do nějaké nádoby nebo na hadřík.
- Opakujte výše uvedený postup, dokud z trysky nebude vycházet čisté rozpouštědlo, resp. voda.
- Elektrickou stříkací pistolí vypněte a vytáhněte zástrčku z elektrické zásuvky.
- Ze stříkací pistole odšroubujte nádobu a vyprázdněte ji. Nádobu skladujte vždy bez zbytků nátěrového materiálu a zkontrolujte, zda není jakkoli poškozena.
- Stiskněte tlačítko rychlého uvolnění a vytáhněte přední část stříkací pistole. Důkladně ji vyčistěte.
- Vnější povrch stříkací pistole a nádoby vyčistěte měkkým hadříkem namočeným v rozpouštědle nebo ve vodě.
- Odšroubujte objímku a odstraňte vzduchový uzávěr a trysku. Vyčistěte je štětcem a rozpouštědlem nebo vodou.
- POZOR! Nikdy nečistěte trysku nebo vzduchové otvory stříkací pistole ostrými kovovými předměty.

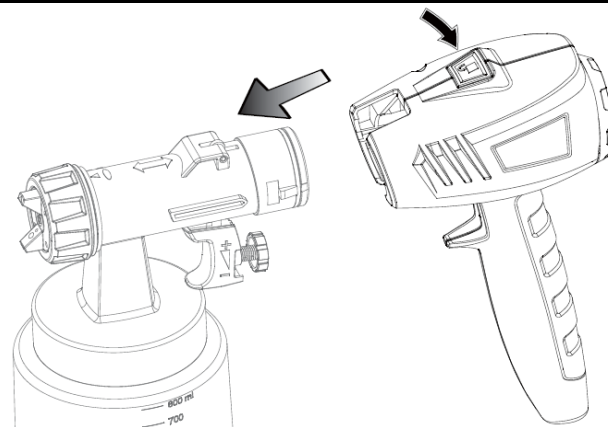

Výměna vzduchového filtru:

- Vzduchový filtr vyměňujte podle stupně znečištění. Výměnu provedete tak, že znečištěný vzduchový filtr vytáhnete z přístroje a vložíte nový vzduchový filtr.

- **POZOR!** Elektrickou stříkací pistoli nikdy nepoužívejte bez vzduchového filtru, jinak by mohlo dojít k nasátí nečistot, což by mělo vliv na bezpečné fungování zařízení.

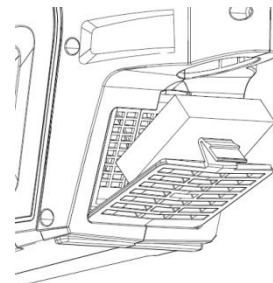

ŘEŠENÍ PROBLÉMŮ

PROBLÉM	PŘÍČINA	ŘEŠENÍ
Z trysky nevychází nátěrový materiál	Ucpaná tryska	Vyčistěte trysku
	Ucpaná sací trubice	Vyčistěte sací trubici
	Příliš vysoké množství nátěrového materiálu	Pomocí regulátoru snižte množství nátěrového materiálu
	Uvolněná sací trubice	Sací trubicí správně nasadte
	Žádný nárůst tlaku v nádobě	Utáhněte nádobu
Z trysky kape nátěrový materiál	Příliš vysoká viskozita nátěrového materiálu	Zředte nátěrový materiál
	Uvolněná tryska	Utáhněte trysku
	Opatřebovaná tryska	Vyměňte trysku
Příliš silná vrstva nátěru	Znečištění vzduchového uzávěru, trysky nebo jehly	Vyčistěte vzduchový uzávěr, trysku nebo jehlu
	Příliš vysoká viskozita nátěrového materiálu	Zředte nátěrový materiál
	Příliš vysoké množství nátěrového materiálu	Pomocí regulátoru snižte množství nátěrového materiálu
	Znečištěná tryska	Vyčistěte trysku
	Znečištěný vzduchový filtr	Vyměňte vzduchový filtr
	Příliš malý nárůst tlaku v nádobě	Utáhněte nádobu

OCHRANA ŽIVOTNÍHO PROSTŘEDÍ



Symbol poukazuje na nutnost odděleného sběru vyřazených elektrických a elektronických zařízení. Vyřazené elektrické zařízení jsou zdrojem druhotných surovin - je zakázáno vyhazovat je do kontejnerů na komunální odpad, protože obsahují látky nebezpečné lidskému zdraví a životnímu prostředí! Prosíme o aktivní pomoc při hospodaření s přírodními zdroji a při ochraně životního prostředí tím, že vyřazená zařízení předáte do sběrného střediska. Aby se omezilo množství odpadů, je nutné jejich opětovné využití, recyklace nebo jiné formy regenerace.

STREND PRO®

Záruční list / Warranty

Výrobní číslo:	Dátum prodeje:	Podpis a razítko prodejce:

Meno zákazníka (název firmy):	Adresa zákazníka (sídlo firmy):

Zákazník svým podpisem potvrzuje, že mu bylo zařízení předvedeno a vysvětleno, že byl seznámen s návodem k obsluze, nasazením a užíváním stroje a že mu zařízení bylo vydáno kompletní.	Podpis zákazníka:

Záznamy o reklamaci – záručních opravách

Dátum přijetí reklamace:	Datum ukončení reklamace:	Evidenční číslo reklamace:	Podpis převedené záruční opravy (Záznam o neoprávněné reklamaci)	Razítko servisního technika:

Podmínky záruky

- Dodavatel poskytuje na tento výrobek záruční dobu uvedenou v tomto záručním listu za podmínek dodržení způsobu používání a skladování výrobku v souladu s platnými podmínkami a normami, jako i návodem k obsluze. Záruční doba začíná běžet od data prodeje. Záruka na baterie je 12 měsíců.
- Prodoužená záruční doba 5 let se poskytuje na výrobek za podmínek, že tento výrobek je dodavatelem označený v seznamu výrobků s prodouženou zárukou, konečným zákazníkům je spotřebitel a výrobek nebude používán na komerční nasazení. Prodoužená záruka je podmíněna pravidelnými servisními prohlídkami v autorizovaných servisních střediscích dodavatele.
- Záruční doba se prodoužuje o dobu, po kterou byl výrobek v záruční opravě a je o tom uveden záznam v seznamu o záručních opravách tohoto záručního listu. Právo na záruční opravu si spotřebitel může uplatnit v některém autorizovaném servisním středisku, podle příloženého seznamu A servisních středisek. Servisní střediska B převádějí záruční opravy pouze na produkty, které byly prodány v jejich provozech. Seznam servisních středisek je pravidelně aktualizován u prodejců a na stránce dovozu: www.strendpro.sk.
- Servisní středisko je povinné zajistit záruční opravu v zákonem stanovené lhůtě. Zákonem stanovená lhůta pro vyřízení reklamace začíná běžet dnem následujícím po datu přijetí reklamace v servisním středisku..
- Bezplatná záruční oprava nemůže být uplatňována pokud jde o poruchy, které byly způsobeny používáním výrobku v rozporu s ustanoveními uvedenými v návodu k obsluze, nesprávnou manipulací, mechanickým poškozením, běžným mechanickým opotřebením dílů způsobeným provozem stroje, vinou obsluhy, živelnou pohromou, neoprávněným zásahem do výrobku, poruchy zapříčiněné použitím nevhodných náhradních dílů, použitím nevhodného paliva, a zřejmě přetížení stroje v důsledku trvalého překračování horní hranice výkonu. Práce spojené s čištěním, základní údržbou, ošetřováním nebo nastavením zařízení, které může převést obsluha a jsou uvedeny v návodu k obsluze, nespádají do rozsahu záruky.
- Za běžné opotřebením dílů se zvažuje hlavně opotřebením: všech rotujících a pohyblivých částí, řezných částí a jejich krytů, střížných šroubů a klínů, převodových a klínových řemenů, řetězových převodů, třecí plochy brzd a spojek, dezény pneumatik a díly běžné údržby jako jsou: vzduchové, hydraulické a olejové filtry, zapalovací svíčky, olejové a chladicí náplně.
- Z prodoužené záruky jsou vyjmuty části strojů a zařízení, na které je konkrétní výrobce poskytuje kratší záruku jako dodavatel na samotný výrobek, ve kterém jsou namontovány. Do této kategorie částí patří: akumulátory, žárovky a podobně.
- Právo uplatnit nároky plynoucí ze záruky má vlastník výrobku, pokud tak učiní nejpozději v poslední den záruční doby.
- Při reklamaci se postupuje podle příslušných ustanovení občanského zákoníku a Zákona o ochraně spotřebitele.
- Servisní prohlídky, které jsou podmínkou prodoužené 5 leté záruky, musí být prováděny pouze v autorizovaném servisním středisku dodavatele, v pravidelných intervalech a období mezi jednotlivými prohlídkami nesmí překročit dobu 12 měsíců. První servisní prohlídka musí být provedena nejpozději do 12 měsíců od data prodeje výrobku. Servisní prohlídky provádějí servisní střediska v období posledních tří a prvních dvou měsíců kalendářního roku. Každá servisní prohlídka musí být zaznamenána v tomto záručním listě s uvedeným datem prohlídky, podpisem a razítkem servisního střediska. Servisní prohlídkou se rozumí kontrola stroje, výměna náplně a filtrů dle doporučení výrobce, výměna opotřebených a poškozených dílů, které mohou ovlivnit poškození nebo opotřebením jiných dílů a samotné nastavení stroje. Úkon servisní prohlídky a použitý materiál se účtuje dle platného ceníku servisního střediska.

Při uplatňování reklamace je reklamující povinen předložit k reklamaci čistý a kompletní výrobek, doklad o koupi nebo vyplněný a potvrzený záruční list. V případě prodoužené záruky, záznamy o servisních prohlídkách a daňové doklady za jednotlivé prohlídky. Při nesplnění některé z podmínek prodoužené záruky uvedené v tomto záručním listu, se na výrobek poskytuje záruční doba 2 roky.

ZÁRUČNÍ A POZÁRUČNÍ SERVIS PROVÁDÍ ZÁSTUPCE VÝROBCE

Zplnomocněný zástupce výrobce: Slovakia Trend Export-Import s.r.o., Michalovská 87/1414, 073 01 Sobrance

Fax: (056) 652-2329 Tel: 0915 392 687 E-mail: servis@slovakia-trend.sk

HASZNÁLAT

A szórópisztolyok a következő festékek és bevonatok alkalmazására szolgálnak:

- Vízalapú festékek
- Alapszín
- Felső bevonat
- Az autóiipari festékek befejezése
- Fa bevonatok
- Faanyagvédő szerek
- Pácolás
- Nem éghető anyagok, amelyek lobbanáspontja 55 ° C alatt van

A szórópisztolyok nem alkalmasak az alkalmazásra:

- Homlokzati festékek
- Mechanikus részecskéket és nem homogén rendszereket tartalmazó folyadékok (azaz keverékek, amikor a keverék alapos összekeverése után az egyes komponensek gyorsan elválnak egymástól, vagy nem kevert keverékek, amelyek alapos keverés után homogének.
- Oxidáló és maró hatású összetevőket (savak, lúgok, hidrogén-peroxid, fertőtlenítőszer-oldatok és fehérítő sók, például kálium-permanganát, nátrium-hipoklorit stb.) Tartalmazó készítmények, további étkezési élelmiszerek és snackek

A készüléket csak a rendeltetészerűen használja. Bármilyen más felhasználás nem megfelelő használat. A felhasználó / üzemeltető, és nem a gyártó felelős az esetleges károkért vagy sérülésekért, amelyeket a visszaélés okoz. Kérjük, vegye figyelembe, hogy ez az eszköz nem kereskedelmi vagy ipari használatra készült. A garancia nem érvényes, ha a berendezést kereskedelmi, ipari vagy hasonló célokra használják.

TECHNIKAI PARAMÉTEREK

FESZÜLTSG / FREKVENCIA	230 V / 50 Hz
TELJESÍTMÉNY	650 W
AZ EDÉNY KÖBMÉTERE	800 ml
NETTO SÚLY	2,8 kg
VÉDELMI OSZTÁLY	II
AZ AKUSZTIKAI NYOMÁS SZINTJE	LpA=84dB(A), KpA=3 dB(A)
AZ AKUSZTIKAI TELJESÍTMÉNY SZINTJE	LWA=95dB(A), KWA=3 dB(A)
A REZGÉS KIBOCSÁTÁSAI EZEK ALAT VANNAK	12.3 m/s ² k=1.5m/s ²

Tartozékok:





- 2 fúvókaátmérő a precíz permetezéshez:
 - 1,8 mm az alacsony viszkozitású (sűrűbb) olaj alapú festékek tökéletes kivitelezéséhez
 - 2,6 mm a nagy viszkozitású (hígabb) víz alapú festékek jobb permetezéséhez
- Többfunkciós fúvóka (pl. léggömbök, felfújható ágyak felfújásához)
- Viszkóziméter
- Vállszíj

A bejelentett rezgésértéket az EN 60745 módszerrel határoztuk meg, ezért ezt az értéket lehet használni a barbecue elektromos szerszámok összehasonlítására. A deklarált teljes rezgésérték a vibrációs terhelés előre

meghatározására használható.

FIGYELMESZTETÉS! Az elektromos szerszám tényleges használata során a rezgés kibocsátási érték eltérhet a megadott értéktől, attól függően, hogy milyen típusú és milyen módon használják az elektromos szerszámot. Biztonsági óvintézkedéseket kell megállapítani az üzemeltető védelmére a tényleges használati feltételek becsült terhelésének figyelembevételével (figyelembe véve az összes működési ciklus hatását, például az elektromos kéziszerszám kikapcsolásának idejét és a bekapcsolás időtartamát), de terhelés nélkül fut).

JELMAGYARÁZAT

	Jelzi a sérülés, életveszélyes haláleset vagy a készülék károsodásának kockázatát, ha a kézikönyvben leírt utasításokat nem tartják be.
	Az áramütés kockázatát jelzi.
	Használjon védő kesztyűt.
	Viseljen légzőkészüléket. A fa, fém és egyéb anyagok használata káros személyt eredményez. Ne dolgozzon azbeszttartalmú anyaggal
	Használjon védő szemüveget.

TERMÉK LEÍRÁS

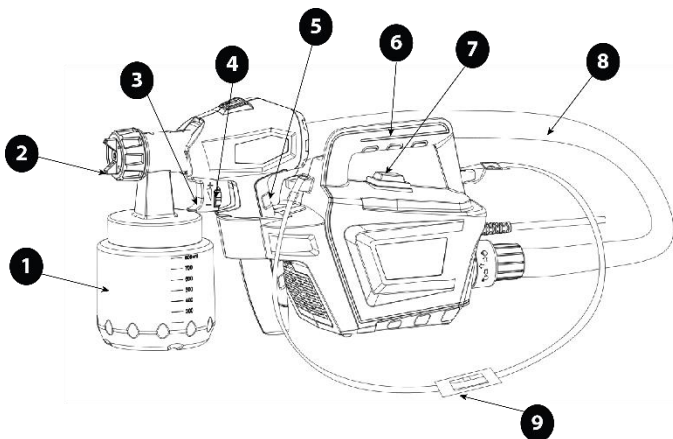

- 1 - Edény
- 2 - Fúvóka
- 3 - Kioldó
- 4 – Az átfolyás szabályozója
- 5 – A szórópisztoly fogantyúja
- 6 - Fogantyú
- 7 – ON/ OFF kapcsoló
- 8 – Légtömlő
- 9 - Heveder

ELEKTROMOS SZERSZÁMOKRA VONATKOZÓ, ÁLTALÁNOS BIZTONSÁGI ELŐÍRÁSOK

- **FIGYELMESZTETÉS!** Olvassa el az elektromos szerszámhoz nyújtott biztonsági figyelmeztetéseket, utasításokat, illusztrációkat és műszaki adatokat. A továbbiakban leírt utasítások betartásának megszegése következményeként előfordulhat áramütés, tűz és/ vagy súlyos testi sérülés.

1) MUNKAHELYI BIZTONSÁG

- A munkaterület legyen tiszta, jól megvilágított. A rendetlenség vagy a rosszul megvilágított munkaterület könnyen balesetet okozhat.
- Ne használja az elektromos szerszámot robbanásveszélyes környezetben, éghető folyadék, gáz vagy por közelében. Az elektromos szerszámok szikrát gerjeszhetnek, ami meggyújthatja a port vagy a gőzt.
- Az elektromos szerszám használata közben ne tartózkodjon a közelben gyermek és más személy. Ha elterelik a

figyelmét, elveszítheti a szalagcsiszoló feletti irányítást.

2) ELEKTROMOS BIZTONSÁG:

- Az elektromos szerszám csatlakozódugója illeszkedjen a dugaszolóaljzathoz. A csatlakozót semmilyen módon sem szabad megváltoztatni. A szerszámot, amelynek a hálózati kábel csatlakozódugóján védő kolik van, soha ne csatlakoztassa elosztókhoz vagy más adapterekhez. Az eredeti csatlakozó és a megfelelő dugaszolóaljzat használata csökkenti az áramütés veszélyét. A sérült vagy összegabalyodott kábel növeli az elektromos áramütés veszélyét. Ha a tápkábel sérült, ki kell cserélni a egyéni tápkábelre, amely rendelkezésre áll a gyártónál vagy annak képviselőjénél.
- A kezelő nem érintkezhet földelt felületekkel – például csövekkel, fűtéssel, tűzhellyel, hűtőszekrénnyel. Az áramütés fokozott kockázata áll fenn, ha teste földelt.
- Esőtől, nedvességtől, víztől tartsa távol az elektromos szerszámokat. Az elektromos szerszámokhoz soha ne érjen nedves kézzel. Az elektromos szerszámot soha mossa folyó víz alatt és ne merítse vízbe.
- A kábelt tilos túlterhelni. Soha ne használja a kábelt szállítására, húzására vagy dugója az elektromos kéziszerszámot. A kábelt tilos túlterhelni. Ne használja a kábelt az elektromos készülék hordozására, felakasztására vagy a csatlakozó aljzathból történő kihúzására. Tartsa távol a készülék részeit hőtől, olajtól, éles peremektől vagy mozgó alkatrészekről. A sérült vagy összetekeredett kábel növeli az áramütés kockázatát.
- Soha ne használjon olyan elektromos eszközt, amelynek sérült a hálózati kábele vagy csatlakozódugója, illetve földre esett, vagy bármilyen módon sérült.
- Ha az elektromos szerszámot a szabadban használja, csakis kültéri használatra alkalmas hosszabbító kábelt használjon. Kiseb az áramütés veszélye, ha kültérre alkalmas hosszabbító kábelt használ.
- Ha elkerülhetetlen az elektromos szerszám nedves környezetben történő használata, használjon áramvédőkapcsolót. Az áramvédőkapcsoló használata csökkenti az áramütés kockázatát.
- Az „áramvédőkapcsoló (RCD)“ fogalom helyettesítendő az „áramkör főmegszakító (GFCI)“ vagy a „földzárlat megszakító (ELCB)“ fogalmával.
- Az elektromos kéziszerszámokat csak szigetelt markolási felületeknél fogva szabad tartania, mert használat közben a csiszológép rejtett kábellel vagy saját csatlakozószinórával érintkezhet.

3) SZEMÉLYI BIZTONSÁG:

- Legyen elővigyázatos, ügyeljen arra, mit tesz, és megfontoltan lásson az elektromos szerszámmal végzendő munkához. Nem használjon elektromos szerszámot, ha fáradt vagy kábítószert, alkohol, gyógyszer hatása alatt áll. Az elektromos szerszám használata közben akár a pillanatnyi figyelmetlenség is súlyos sérüléshez vezethet.
- Mindig viseljen személyi védőfelszerelést és védőszemüveget. Csökkenti a sérülés kockázatát, ha az elektromos szerszám fajtájának megfelelő személyi védőfelszerelést visel: porvédő maszkot, csúszásmentes biztonsági cipőt, védősisakot vagy hallásvédőt.
- Kerülje a véletlen üzembe helyezést. Győződjön meg arról, hogy az elektromos szerszám kikapcsolt állapotban legyen, mielőtt csatlakoztatja az elektromos hálózathoz, illetve felemeli vagy szállítja azt. Balesethez vezethet, ha az elektromos szerszám szállítása közben ujját a kapcsolón tartja vagy a szalagcsiszolót bekapcsolva csatlakoztatja az áramellátásra.
- A villamos kéziszerszám bekapcsolása előtt távolítsa el a beállító szerszámokat vagy a csavarkulcsot. A forgó készülékrészben maradt szerszám, kulcs sérüléseket okozhat.
- Kerülje a természetellenes testtartást. Gondoskodjon róla, hogy stabilan álljon és ne veszítse el az egyensúlyát. Soha ne becsülje túl saját erejét. Ne használja az elektromos szerszámot ha fáradt.
- Viseljen megfelelő ruházatot. Ne viseljen bő ruházatot vagy ékszert. Tartsa távol a mozgó elemektől haját, ruházatát, kesztyűjét. A mozgó részek becsíphetik a laza ruházatot, ékszert vagy a hosszúhajat.

- Csatlakoztassa az elektromos szerszámot a porelszívóhoz. Ha felszerelhető porelszívó vagy -felfogó berendezés, győződjön meg róla, hogy ezeket megfelelően csatlakoztatja és használja. A porelszívás használata a porral kapcsolatos kockázatokat csökkenti.
- Biztosítsa ki a munkadarabot. Befogószerkezettel vagy satuval biztosabban tartható a munkadarab, mint kézzel. Rögzítse a munkadarabot egy stabil alapzaton.
- Ne használjon bármilyen szerszámot ha alkohol, kábítószer, gyógyszerek vagy más anyagok hatása alatt ál. j) Ez a készülék alkalmatlan olyan személyek (belértve gyerekek) használatára, akik csökkent fizikai, érzékszervi vagy mentális képességűek, illetve nem rendelkeznek kellő tapasztalattal és ismeretekkel, hacsak nem álnak felügyelet alatt, vagy utasításokat nem kaptak felhasználását illetően olyan személytől, aki a biztonságért felel. A gyermekeket felügyelni kell annak érdekében, hogy ne játsszanak a készülékkel.

4) AZ ELEKTROMOS SZERSZÁM HASZNÁLATA ÉS KEZELÉSE:

- Húzza ki az Elektromos szerszám hálózati csatlakozódugóját a csatlakozóaljzatból a szalagcsiszoló bármilyen meghibásodása esetén, a munka befelyezése után, vagy bármilyen tisztítás, karbantartási munkák, vagy a szerszám áthelyezés előtt.
- Ha az eszköz rendellenes hangot vagy szagot bocsájt ki, azonnal fejezze be a munkát.
- Az elektromos szerszámot ne terhelje. Az elektromos szerszám jobban és biztonságosabban fog működni, ha azon fordulatszámom fog vele dolgozni amelyre meglett tervezve. Használjon megfelelő eszközt, amely az adot célra volt szánva. A megfelelő eszközök a jó és biztonságos munkát eredményezik, amelyenekre tervezve voltak.
- Ne használja az elektromos szerszámot, ha hibás a kapcsolója. Az az elektromos szerszám, amelyet nem lehet be- vagy kikapcsolni, veszélyes, ezért javításra szorul. A meghibásodot kapcsolót csakis igazolt szervízben javítsa.
- A készülék beállítása, alkatrészcsere és a készülék elrakása előtt húzza ki a hálózati csatlakozódugót az aljzatból. Ez az óvintézkedés megakadályozza az elektromos szerszám véletlen elindítását.
- A használaton kívüli elektromos szerszám is távol tartandó a gyermekektől. Ne engedje, hogy olyan személyek használják az eszközt, akik nem ismerik azt vagy nem olvasták el ezeket az utasításokat. Az elektromos szerszámok veszélyesek, ha tapasztalatlan személy használja őket. Az elektromos szerszámot száraz, biztonságos helyen tartsa.
- Ügyeljen az elektromos szerszámok alapos gondozására. Rendszeresen ellenőrizze, hogy hibátlanul működnek-e a mozgó részek. Ellenőrizze nem e sérültek a burkolatfedelek és más részek, amelyek veszélyeztethetik az elektromos szerszám biztonságos működését. A készülék használata előtt javíttassa meg a sérült részeket. Számos baleset oka a nem megfelelően karbantartott elektromos szerszám.
- Tartsa élesen és tisztán a vágószerszámokat. A gondosan ápolat vágószerszámok éles vágóéllal kevésbé akadnak és könnyebben haladnak. A csomaghoz tartozó, illetve a gyártó által ajánlott tartozékokat használja, más tartozékok kárt okozhatnak vagy személyes sérülést.
- Az elektromos szerszámot, a tartozékokat, behelyező szerszámokat stb. a jelen utasításoknak megfelelően használja. Mindeközben vegye figyelembe a munkafeltételeket és az elvégzendő feladatot. Az elektromos szerszámok rendeltetésüktől eltérő használata veszélyes körülményekhez vezethet.

5) SZERVIZ:

- Az elektromos kéziszerszámot szakképzett javítóműhelynek kell javítania. Csak ugyanazok a pótalkatrészek használhatók. Ügyeljen arra, hogy az elektromos kéziszerszám biztonsága megmaradjon.

AZ ELEKTROMOS SZÓRÓPISZTOLY BIZTONSÁGI ELŐÍRÁSAI

- A készülék működés közben elektromágneses mezőt hoz létre, amely negatívan befolyásolhatja az aktív vagy passzív orvosi implantátumok működését (szívritmus-szabályozók) és veszélyeztetheti a felhasználó életét. A szerszám használata előtt kérdezze meg orvosát vagy implantátum gyártóját, ha ezzel a készülékkel dolgozhat.
- A szórópisztolyt soha ne irányítsa a jelenlévő emberekre vagy állatokra. Az egészségkárosodás kockázata ebben az esetben nagyon magas!
- A szórópisztolyt csak 55 ° C feletti lobbanásponytú anyagok permetezésére használja.
- A szórópisztoly nem használható gyúlékony anyagok szórására.
- A szórópisztolyt csak jól szellőző helyen szabad használni, mivel fennáll az anyagok felhalmozódásának veszélye a levegőben és veszélyes anyagok belélegzése.
- **FIGYELEM!** Önnek tisztában kell lennie a permetezett anyaggal kapcsolatos kockázatokkal, és kövesse a tartály címkéjét, vagy a gyártó által a szórásra tervezett anyagot.
- Ne használja a szórópisztolyt olyan anyagok permetezésére, amelyekre nincs ismert kockázat.
- Viseljen szemvédőt, hallásvédőt, légzésvédelmet, megfelelő munkaruhát és kesztyűt. Ne engedje meg, hogy a munkavégzés során a védőfelszerelés nélküli személyek és állatok ne lépjenek a munkahelyre. A festék toxicitása miatt konzultáljon a boltban az egyéni védőfelszerelések alkalmasságáról, különösen a légzésvédelem tekintetében.
- Kerülje a festékek vagy oldószerek szemmel vagy bőrrel való érintkezését. Lenyelés esetén azonnal forduljon orvoshoz.
- A festékek és oldószerek kezelése során ne dohányozzon, és ne tegye ki a nyílt lángokat vagy szikrákat (statikus elektromosság, öngyújtók). Az oldószergőzők bizonyos körülmények között robbanásveszélyesek lehetnek, ezért ne használja a szórópisztolyt robbanásveszélyes környezetben vagy forró tárgyak közelében.
- Győződjön meg arról, hogy a munkaterületen nincsenek gyúlékony folyadékok vagy egyéb gyúlékony anyagok. Ha szükséges, készítsen tűzoltó készüléket vagy más oltóeszközt.
- Kerülje a permetező pisztoly érintkezését agresszív anyagokkal (savak, lúgok, fehérítők).
- Ne használja a szórópisztolyt kedvezőtlen körülmények között (pl. Szélirány, 40 ° C feletti hőmérséklet stb.) És az élelmiszer, a gyógyszerek stb. Közelében.
- Nem szabad enni vagy inni a fegyver használata közben.
- Állandó maradjon és csak jól megvilágított helyen dolgozzon.
- A festéktartály feltöltésekor vagy karbantartásakor mindig húzza ki a szórópisztolyt az áramforrásból.
- A festék- és oldószermaradványokat a gyártó utasításainak megfelelően ártalmatlanítsa.



FELMARADOT KOCKÁZATOK

Bár a szórópisztolyt a biztonsági előírásoknak megfelelően használják, az összes kockázati tényezőt nem lehet eltávolítani. Elektromos szórópisztoly használatakor a következő kockázatok léphetnek fel:

1. A tüdő károsodása, ha nincs hatékony pormaszk.
2. Halláskárosodás, ha nem használnak hatékony hallásvédőt.
3. A rezgések által okozott egészségkárosodás, ha az elektromos kéziszerszámokat hosszabb ideig használják vagy nem tartják megfelelően.

ÜZEMELTETÉS

A munkahely előkészítése:



Mindig zárja le az aljzatokat és a kapcsolókat szalaggal. Az áramütés veszélye fennáll, ha a bevonóanyag bejut a foglalatba vagy a kapcsolóba!

Ügyeljen az alkalmazott ragasztószalag minőségére. Ne használjon túl sok ragasztót tapétára vagy festett felületre szalagot, hogy megakadályozza a károsodást. A ragasztószalagokat lassan és egyenletesen távolítsa el, soha semmilyen módon. Hagyja a területet ragasztószalaggal lefedve, ameddig szükséges a lehetséges eltávolítási maradékok minimalizálása. Tartsa be a ragasztószalag gyártójának utasításait is. A permetezés során a környező terület eltalálható, így fedjük le a permetezendő területet, vagy helyezzük fel a festéket, ha nem számít.



Bevonóanyag előkészítése:

A legtöbb szín készen áll a fogmosásra, és használat előtt szórópisztollyal kell hígítani. **Kövesse a gyártó által a színhígításra vonatkozó utasításokat.** A viszkozitásmérő minden bizonnyal segíti a megfelelő szín viszkozitást. A helyes viszkozitás meghatározásához tölts fel a viszkozitásmérőt a szélével. Állítsa le, hogy mennyi ideig lehet kiüríteni a mérőt. Az alábbi táblázat mutatja a különböző típusú anyagok javasolt viszkozitási szintjét.

Zománc színek	25 - 45 másodperc
Alap színek	30 - 50 másodperc
Lakkok	20 – 55 másodperc
Alap lakkok	25 – 40 másodperc
Védő bevonatok a fára	A hígítás nem szükséges
Cserzőanyag	A hígítás nem szükséges
Polyuretán színek	A hígítás nem szükséges

Megjegyzés: A bevonóanyagot mindig alaposan hígítsuk meg a szennyeződések eltávolítása érdekében. A bevonatban lévő szennyeződések gyenge teljesítményt és gyenge befejezést okoznak.

Használat:

- Mielőtt csatlakoztatná az elektromos szórópisztolyt egy áramforráshoz, győződjön meg arról, hogy az elektromos aljzat feszültsége megfelel az eszköz címkéjén található információknak.

1. Szerelje be a levegőtömlőt a megfelelő lyukba.

2. Csavarja le a tartályt a szórópisztolyról. Fordítsa a szívócsövet a megfelelő helyzetbe, hogy teljesen kiürítse a tartály tartalmát. Amikor a földön fekvő tárgyakat szándékozik szórni, a szívócső előre forog. Amikor a tárgyakat permetezésre tervezi, fordítsa vissza a szívócsövet.

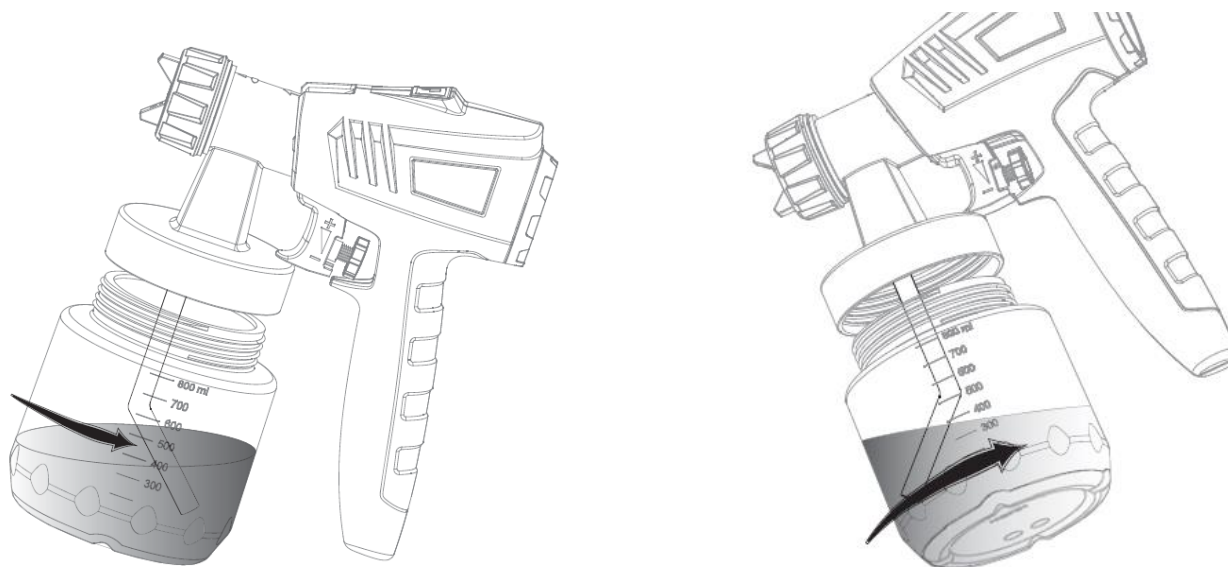

3. Öntse az előkészített bevonóanyagot a tartályba. A tartályt erősen csavarja vissza a szórópisztolyra.
4. Használat közben viseljen elektromos fogantyút a fogantyúra vagy a hevederre.
5. Állítsa be a szórási mintát. Először óvatosan engedje el a hüvelyt, majd fordítsa el a levegőzár a kívánt pozícióba. Húzza meg a hüvelyt.



Sérülésveszély! Soha ne nyomja meg a triggeret a levegőzár beállítása közben.

<p>A LÉGZÁR POZÍCIÓJA</p>			
<p>SPRICCELÉS ÁBRÁJA</p>			
	<p>Vízszintes helyekre</p>	<p>Függőleges helyekre</p>	<p>sarkok, élek és nehezen elérhető területeken</p>

6. Az ON / OFF kapcsolóval kapcsolja be az elektromos szórópisztolyt.
7. Forgassa el az áramlásszabályozót a kívánt mennyiségű bevonóanyag beállításához.

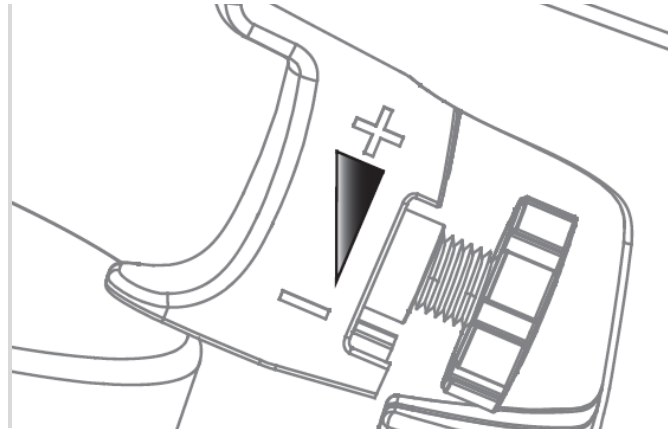

Spray technika:

- A permetezés eredménye attól függ, hogy a permetezett felület milyen sima és tiszta. Ezért alaposan előkészítse a felületet és tartsa távol a portól.
- Fedjük le azokat a területeket, amelyeket nem akarsz permetezni.
- Az elektromos szórópisztoly megfelelő beállításához javasoljuk, hogy végezzen egy tesztpermetet, pl. kartonra, mielőtt elkezdené permetezni a kiválasztott felületet.
- **Fontos:** Indítsa el a permetezést a permetezett területen kívül, és ne szakítsa meg a permetezést a permetezett területen belül.
- A permetezés nem a csuklóból, hanem az egész vállból származhat. Ez mindig biztosítja a permetezés során a szórópisztoly és a felület közötti azonos távolságot. Válasszon 10-30 cm-es távolságot a kívánt szórószélességnek megfelelően.

<p>HELYES (A. ÁBRA) még az objektumhoz való távolság is</p>	<p>NEMHELYES (B. ÁBRA) az egyenetlen térköz egyenetlen permetezett rétegeket okoz</p>

- Permetezzen oldalról oldalra vagy felülről lefelé.
- Sima és egyenletes mozgás. Nagyobb területek permetezésénél hajtson végre keresztmetszetű mintát.
- Ha a fúvóka (A) vagy a levegő zárása (B) szennyezett, tisztítsa meg oldószerrel vagy vízzel.

Munkavégzés:

- Kapcsolja ki az elektromos szórópisztolyt.
- Helyezze az elektromos szórópisztolyt a tartóba.

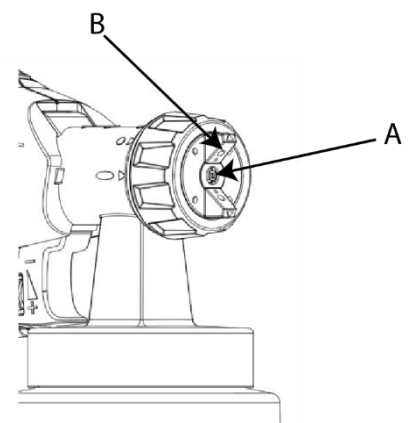

TISZTÍTÁS ÉS KARBANTARTÁS

- Kapcsolja ki az elektromos szórópisztolyt, és vegye ki a dugót a konnektorból.
- Nyomja meg a kioldót, hogy a bevonóanyagot a tartályba visszajuttassa.
- Csavarja le a tartályt a szórópisztolytól, és a festék maradékát öntse a tartályból.
- Kefével tisztítsa meg a tartályt és a szívócsövet.
- Az oldószert vagy a vizet öntsük a tartályba, és erősen csavarjuk vissza a szórópisztolyra. (Csak olyan oldószereket használjon, amelyek lobbanáspontja 55 ° C felett van).
- Csatlakoztassa az elektromos szórópisztolyt a tápegységhez.

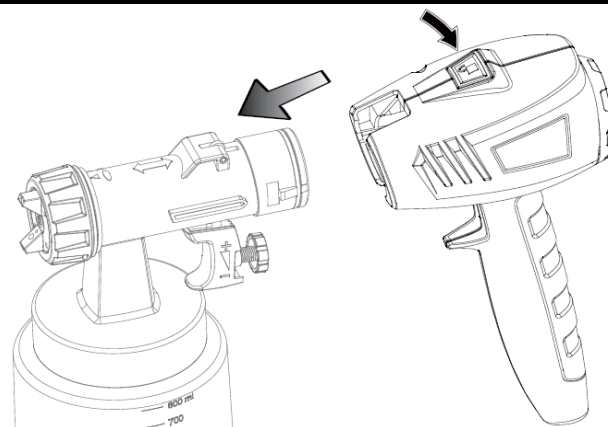

- Kapcsolja be az elektromos szórópisztolyt. Permetezze az oldószert egy tartályba vagy ruhába.
- Ismétlje meg a fenti eljárást, amíg az oldószer vagy a tiszta oldószer ki nem lép a fúvókából. a víz.
- Húzza ki az elektromos szórópisztolyt, és vegye ki a dugót az elektromos aljzathoz.
- Távolítsa el a tartályt a szórópisztolyról és ürítse ki. Mindig tárolja a tartályt festékmaradványok nélkül és ellenőrizze, hogy nincs-e sérülés.
- Nyomja meg a gyorskioldó gombot és húzza ki a szórópisztoly elejét. Tisztítsa meg alaposan.
- Tisztítsa meg a szórópisztoly és a tartály külső felületét egy puha, oldószerben vagy vízben nedvesített ruhával.
- Csavarja ki a hüvelyt, és távolítsa el a légzárat és a fúvókát. Tisztítsa meg őket ecsettel és oldószerral vagy vízzel.
- **FIGYELEM!** Soha ne tisztítsa meg a szórópisztoly fúvókáját vagy légnylásait éles fémtárgyakkal.

Légszűrő csere:

- Cserélje ki a levegőszűrőt a szennyeződés mértékének megfelelően. Ehhez távolítsa el a szennyezett légszűrőt a készülékből, és helyezzen be egy új légszűrőt.
- **FIGYELEM!** Soha ne használjon légszűrő nélküli elektromos szórópisztolyt, különben behatolhat a szennyeződés, ami befolyásolja a gép biztonságos működését.

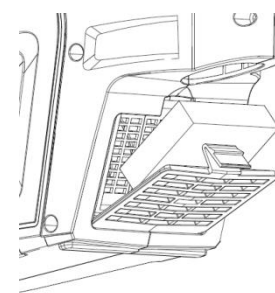

A PROBLÉMÁK MEGOLDÁSA

PROBLÉM	PRÍČINA	RIEŠENIE
A fúvókából nem keletkezik festékanyag	Eltömődött fúvóka	Tisztítsa meg a fúvókát
	Eltömődött szívócső	Tisztítsa meg a szívócsövet
	Túl sok festék	Használjon szabályozót a festék mennyiségének csökkentésére
	Laza szívócső	Helyezze be megfelelően a szívócsövet
	A tartályban nincs nyomásnövekedés	Húzza meg a tartályt
	A festék túl nagy viszkozitása	Hígítsa a bevonóanyagot
Bevonóanyag csöpög a fúvókából	A fúvóka kioldott	Húzza meg a fúvókát
	Kopott fúvóka	Cserélje ki a fúvókát
	Légzáró, fúvóka vagy tű szennyezése	Tisztítsa meg a levegősapkát, a fúvókát vagy a tűt
Túl vastag bevonat	A festék túl nagy viszkozitása	Hígítsa a bevonóanyagot

	Túl sok festék	Használjon szabályozót a festék mennyiségének csökkentésére
	Piszkos fúvóka	Tisztítsa meg a fúvókát
	A légszűrő piszkos	Cserélje ki a légszűrőt
	Túl kevés nyomásnövekedés az edényben	Húzza meg a tartályt

KÖRNYEZETVÉDELEM



A szimbólum azt jelzi, hogy külön kell gyűjteni az eldobott elektromos és elektronikus berendezéseket. Az eldobott elektromos berendezések másodlagos nyersanyagok forrása - tilos a települési hulladék tartályokban ártalmatlanítani, mivel az emberi egészségre és a környezetre veszélyes anyagokat tartalmaz! Kérjük, segítsen aktívan kezelni a természeti erőforrásokat, és védje a környezetet, ha visszadobja az eldobott berendezéseket egy gyűjtőközpontba. A hulladék csökkentése érdekében újrahasznosítás, újrafeldolgozás vagy más hasznosítási mód szükséges.

STREND PRO[®]

Garancialevél/Warranty

Modellszám:	Eladás dátuma:	Eladó aláírása és pecsétje:

Ügyfél neve (cég neve):	Ügyfél címje (Cég címje):

Az ügyfél az aláírásával megerősíti, hogy a készüléket bemutatták és elmagyarázták neki, hogy ismeri a gép üzemeltetésére és használatára vonatkozó utasításokat, valamint hogy a készülék teljesen volt neki kiadva.	Ügyfél aláírása:

Jegyzések a panszokról – jótálási javítások

A panasz elfogadásának dátuma:	A panasz befejezésének dátuma:	A panasz száma:	Aláírás az átvett jótálási javításról (Jegyzések a jogosulatlan panszról)	Serviztechnikus pecsétje:

Jótállás feltételek

1. A szállító biztosítja a termék jótállását amely szerepel a garancialevelen a feltétellel, hogy a használat és tárolás összhangban lesz a feltételekkel és normákkal, valamint a használati utasítással. A garanciaidő az értékesítés időpontjától kezdődik.
A jótálási idő a töltőkre 12 hónap.
2. A kiterjesztett garanciát 5 éves időszakra nyújtják a feltétellel, hogy a termék bevan írva a hoszab garancia termékek listájára, az utolsó használó a vevő, es nemlesz használva kereskedelmi célokra. A kiterjesztett jótállás rendszeres szervizellenőrzést igényel a szállító hivatalos szervizközpontjában.
3. A garancia időtartama meghosszabbodik a termék garanciális idejével mikor a szervizközpontba volt javításba, és a jótállási lapon felvann jegyezve ez az idő. A jótállási igényt a fogyasztó igényelheti egy hivatalos szervizközpontban, a mellékelt "A" szervizközpont lista szerint. A "B" szervizközpontokba csak olyan termékeken végeznek javításokat amelyeket ott adtak ell. A szervizközpontok listáját rendszeresen frissítik a gyártók és az import oldalon: www.strendpro.sk.
4. A Szervizközpontnak a törvényi határidőn belül jótállási javítást kell biztosítania. A panaszkezelés törvényes határideje a panasz kézhezvételét követő napon kezdődik
5. Az ingyenes garanciális javítás nem alkalmazható a termék helytelen használatából eredő hibákra, az üzemeltetési utasítás okal elentében, a nem megfelelő kezelésének, a gép mechanikai károsodásra, az általános mechanikai károsodásra amely általános használatkor keletkezik, az üzemeltető helytelen használatára, természeti katasztrófáknál, a termékkel való illetéktelen beavatkozásnál , a nem megfelelő pótalkatrészek használatánál a nem megfelelő tüzelőanyag használatnál és a látszólagos gépi túlterhelés következtében fellépő hibáknál a felső teljesítmény határ folyamatos túllépése miatt. Az üzemeltető által kezelhető, és a használati utasításban felsorolt tisztítási, karbantartási, gondoskodás és a beállítási munkák nem tartoznak a jótállás hatálya alá.
6. Az alkatrészek kopásának elsősorban olyan alkatrészek kopása érhető mind: minden forgó és mozgó alkatrész, vágó rész és burkolat, kapcsok és ékek, fogaskerekek és ékszíjak, láncos fogaskerekek, súrlódás és tengelykapcsoló súrlódó felületek, gumibroncs futófelületek és rutinszerű karbantartási alkatrészek, mint például: , hidraulikus és olajsűrők, gyújtógyertyák, olaj- és hűtőfolyadék-kazetták
7. A kiterjesztett garanciából kivannak hagyva olyan gépek és berendezések mentesített részeit, amelyeknél az adott gyártó rövidebb garanciát nyújt, mint maga a termék gyártója. Ez a kategória magában foglalja: akkumulátorok, izzók és hasonlók
8. A garancia alá tartozó igények igénybevételéhez való jog a termék tulajdonosa, feltéve hogy ezt legkésőbb a jótállási időszak utolsó napján teszi meg.
9. A követelések feldolgozása a Polgári Törvénykönyv és a Fogyasztóvédelmi Törvény vonatkozó rendelkezéseinek megfelelően történik.
10. A meghosszabbított 5 éves garanciális feltételeknek megfelelő szervizellenőrzést csak rendszeres időközönként, a szállító hivatalos szervizközpontjában lehet elvégezni, és az egyes vizsgálatok közötti időszak nem haladhatja meg a 12 hónapot. Az első szervizvizsgálatot legkésőbb a termék értékesítésének napjától számított 12 hónapon belül kell elvégezni. A szervizvizsgálatokat a naptári év utolsó három és első két hónapjában szervizközpontok végzik. Minden szervizvizsgálatot fel kell jegyezni a jótállási jegyen a szervizközpont ellenőrzésének, aláírásának és bélyegzőjének dátumával. A szervizvizsgálat a gyártó által ajánlott gépellőrzést, a patronok és szűrők cseréjét, a kopott és sérült alkatrészek cseréjét, amelyek a más alkatrészek károsodását, kopását és a gép beállítását érinthetik. A szolgáltatási ellenőrzést és a felhasznált anyagot egy érvényes kiszolgálóközponti árlista szerint kell kiszámítani.

A panasz benyújtásakor a panaszolt köteles benyújtani egy tiszta és teljes terméket, a vásárlás igazolását, vagy egy kitöltött és megerősített garanciajegyet a panaszra. A kiterjesztett garancia esetén a szervizvizsgálatok és az egyes turrák adózási dokumentumait rögzítik.
Ha a garanciális kártyán a meghosszabbított garanciális feltételek egyikének sem felel meg, a termék 2 év garanciát vállal.

A JÓTÁLLÁSON BELÜLI ÉS JÓTÁLLÁSON KÍVÜLI SZERVIZT A GYÁRTÓ FELHATALMAZOTT KÉPVISELŐJE VÉGI

A gyártó felhatalmazott képviselője: Slovakia Trend Export-Import s.r.o., Michalovská 87/1414, 073 01 Sobrance

Fax: (056) 652-2329 Tel: 0915 392 687 E-mail: servis@slovakia-trend.sk

UTILIZAREA PENTRU CARE A FOST CONCEPUT

Pistoalele de vopsit sunt concepute pentru aplicarea următoarelor vopsele și finisaje:

- Vopsele diluabile în apă
- Grunduri
- Lacuri de acoperire
- Lacuri de acoperire auto
- Acoperirea lemnului
- Acoperiri de protecție a lemnului
- Pete
- Neinflamabile, al căror punct de aprindere este mai jos 55 °C

Pistoalele de vopsit nu sunt concepute pentru aplicarea următoarelor:

- Vopsea de fațadă
- Lichide care conțin particule mecanice și sisteme neomogene (adică amestecuri ale căror constituenți individuali încep separarea rapidă după amestecarea temeinică și amestecurile care nu sunt amestecate, care rămân omogene chiar și după amestecarea completă
- Vopsele și finisaje care conțin agenți oxidanți sau corozivi (acizi, alcali, peroxid de hidrogen și soluții saline pentru dezinfectare sau albire, cum ar fi permanganatul de potasiu și hipocloritul de sodiu), alimentele lichide și condimentele alimentare

Utilizați dispozitivul numai în scopurile pentru care a fost conceput. Orice altă utilizare este considerată drept un caz de utilizare incorectă. Utilizatorul / operatorul și nu producătorul va fi responsabil pentru eventualele daune sau vătămări cauzate de o astfel de utilizare incorectă. Rețineți că acest dispozitiv nu a fost conceput pentru uz comercial sau industrial. Garanția nu se aplică dacă dispozitivul este utilizat în scopuri comerciale, industriale sau similare.

PARAMETRI TEHNICI

TENSIUNE / FRECVENȚĂ	230 V / 50 Hz
PUTERE DE ALIMENTARE NOMINALĂ	650 W
CAPACITATE REZERVOR	800 ml
GREUTATE NETĂ	2,8 kg
CLASA DE PROTECȚIE	II
NIVEL PRESIUNE ACUSTICĂ	LpA=84dB(A), KpA=3 dB(A)
NIVEL PUTERE ACUSTICĂ	LWA=95dB(A), KWA=3 dB(A)
VIBRAȚIE	12.3 m/s ² k=1.5m/s ²

Accesorii:





- 2 diametre ale duzelor pentru pulverizare precisă:
 - 1,8 este varianta perfectă pentru vopselele cu vâscozitate redusă (mai groase) pe bază de ulei
 - 2,8 pentru o pulverizare mai bună a vopselelor cu vâscozitate ridicată (mai fluide) pe bază de apă
- Duză multifuncțională (de ex. pentru umflarea baloanelor, saltelelor pneumatice)
- Vascozimetru
- Chingă de braț

Valoarea declarată a emisiei de vibrații a fost determinată conform EN 60745 și poate fi utilizată pentru a

compara diferite scule electrice. Valoarea totală declarată poate fi utilizată pentru stabilirea preliminară a încărcării prin vibrații.

AVERTISMENT! Valorile emisiilor de vibrații, în timp ce utilizați scule electrice, pot varia de la valoarea declarată, în funcție de tipul de scule electrice și de modul în care sunt folosite. Stabiliți măsurile de siguranță de precauție pentru operatorii de scule pe baza estimărilor în condiții reale în timpul utilizării (luând în considerare toate efectele ciclului de funcționare, cum ar fi durata de funcționare a sculei electrice și durata rămasă de pornire și funcționare în gol).

EXPLICAREA SIMBOLURILOR

	Indică riscul de vătămare corporală, de pierdere a vieții sau de deteriorare a sculei în cazul nerespectării instrucțiunilor din acest manual.
	Indică riscul de electrocutare.
	Purtați mănuși de protecție
	Purtați un aparat de respirat. Lucrul cu lemn, metal și alte materiale poate fi dăunător pentru persoane. Nu lucrați cu materiale care conțin azbest
	Purtați ochelari de protecție.

DESCRIEREA APARATULUI

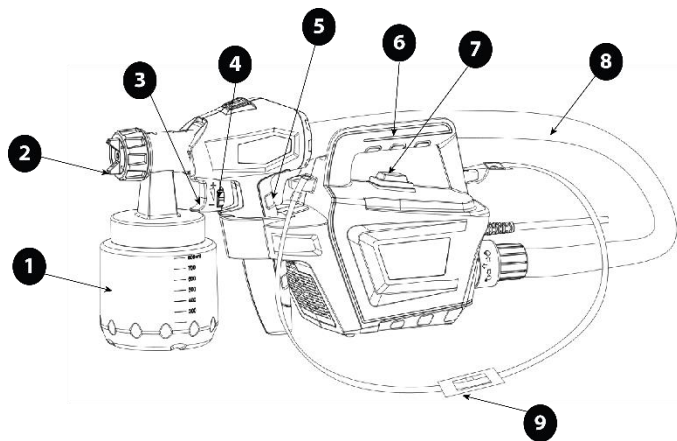

- 1 - Recipient
- 2 - Duză
- 3 - Declanșator
- 4 - Buton reglare dubit
- 5 - Mâner pistol de vopsit
- 6 - Mâner de bază
- 7 - Comutator ON/ OFF
- 8 - Furtun de aer
- 9 - Curea

INSTRUCȚIUNI GENERALE PRIVIND SIGURANȚA SCULELOR ELECTRICE

- **AVERTISMENT!** *Citiți toate avertismentele și toate instrucțiunile de siguranță. Nerespectarea avertismentelor și a instrucțiunilor poate provoca șocuri electrice, incendii și / sau vătămări grave.*

1) SIGURANȚA ZONEI DE LUCRU:

- Păstrați zona de lucru curată și bine luminată. Zonele aglomerate sau întunecate invită la accidente.
- Nu utilizați scule electrice în medii explozive, cum ar fi în prezența lichidelor, a gazelor sau a prafului inflamabil. Sculele electrice generează scântei care pot aprinde praful sau fumul.
- Țineți copiii și trecătorii departe în timp ce folosiți sculele electrice. Distragerile vă pot face să pierdeți controlul.

2) SIGURANȚA ELECTRICĂ:

- Fișele sculei electrice trebuie să se potrivească cu priza. Nu modificați niciodată fișa în nici un fel. Nu utilizați nicio fișă de adaptare cu scule electrice împământate. Fișele nemodificate și prizele corespunzătoare vor reduce riscul de electrocutare.
- Evitați contactul corpului cu suprafețe împământate, cum ar fi conductele, radiatoarele, cuptoarele și frigidererele. Există un risc crescut de electrocutare dacă corpul dvs. este împământat.
- Nu expuneți sculele electrice la ploaie sau la condiții umede. Apa care intră într-o sculă electrică va crește riscul de electrocutare.
- Nu abuzați de cablu. Nu utilizați niciodată cablul pentru a transporta, trage sau scoate din priză scula electrică. Țineți cablul departe de căldură, ulei, muchii ascuțite sau componente în mișcare. Cablurile deteriorate sau încurcate cresc riscul de electrocutare.
- Când utilizați o sculă electrică în aer liber, utilizați un prelungitor adecvat pentru utilizare în exterior. Folosirea unui cablu adecvat pentru utilizarea în exterior reduce riscul de electrocutare.
- Dacă este inevitabilă utilizarea unei scule electrice într-o locație umedă, utilizați o sursă protejată de un dispozitiv de protecție reziduală (RCD). Utilizarea unui dispozitiv RCD reduce riscul de electrocutare

3) SIGURANȚA PERSONALĂ:

- Rămâneți vigilent, urmăriți ce faceți și folosiți bunul simț atunci când folosiți scule electrice. Nu utilizați o sculă electrică dacă sunteți obosit sau sub influența drogurilor, alcoolului sau medicamentelor. Un moment de neatenție în timpul funcționării sculelor electrice poate duce la vătămări grave.
- Folosiți echipament personal de protecție. Purtați întotdeauna protecție pentru ochi. Echipamentele de protecție cum ar fi masca de praf, încălțăminte anti-alunecare, casca sau căștile de protecție folosită în condiții adecvate vor reduce vătămrile corporale.
- Preveniți pornirea neintenționată. Asigurați-vă că întrerupătorul este în poziție oprită înainte de conectarea la sursa de alimentare și / sau acumulator, înainte de ridicarea sau transportul sculei. Transportarea sculelor electrice cu degetul pe comutator sau activarea sculelor electrice care au comutatorul poate duce la accidente.
- Înainte de a porni scula, scoateți orice cheie de reglare. O cheie atașată unei părți rotative a sculei electrice poate duce la vătămări corporale.
- Nu vă extindeți excesiv. Păstrați-vă echilibrul în orice moment. Acest lucru permite un control mai bun al sculei electrice în situații neașteptate.
- Îmbrăcați-vă corespunzător. Nu purtați haine largi sau bijuterii. Țineți părul, îmbrăcămintea și mănușile departe de componentele în mișcare. Hainele largi, bijuteriile sau părul lung pot fi prinse în părțile în mișcare.
- Dacă există dispozitive pentru conectare a instalațiilor de aspirare și colectare a prafului, asigurați-vă că acestea sunt conectate și utilizate corespunzător. Utilizarea colectării prafului poate reduce pericolele legate de praf.

4) UTILIZAREA ȘI ÎNGRIJIREA SCULEI ELECTRICE:

- Nu forțați scula electrică. Utilizați scula electrică corectă pentru aplicația dvs. Sculele electrice corecte vor face treaba mai bună și mai sigură la viteza pentru care au fost proiectate.
- Nu utilizați scula electrică dacă întrerupătorul nu o pornește sau nu o oprește. Orice scule electrice care nu pot fi controlate cu comutatorul sunt periculoase și trebuie reparate.
- Deconectați fișa de la sursa de alimentare și / sau acumulatorul de la scula electrică înainte de a efectua reglaje, de a schimba accesoriile sau de a depozita sculele electrice. Astfel de măsuri preventive de siguranță reduc riscul de pornire accidentală a sculei electrice.
- Nu depozitați sculele electrice la îndemâna copiilor și nu permiteți persoanelor care nu cunosc sculele

electrice sau aceste instrucțiuni să opereze scula electrică. Sculele electrice sunt periculoase în mâinile utilizatorilor neinstruiți.

- Întrețineți sculele electrice. Verificați nealinierea sau blocarea pieselor în mișcare, stricarea pieselor și orice altă situație care poate afecta funcționarea sculei electrice. Dacă este deteriorată, reparați mașina înainte de utilizare. Multe accidente sunt cauzate de scule electrice întreținute necorespunzător.
- Păstrați instrumentele de tăiere ascuțite și curate. Instrumentele de tăiere corect întreținute, cu muchii ascuțite de tăiere, sunt mai puțin susceptibile de a se bloca și sunt mai ușor de controlat.
- Folosiți scula electrică, accesoriile și burghiile, etc. în conformitate cu aceste instrucțiuni, luând în considerare condițiile de lucru și lucrările care trebuie efectuate. Utilizarea sculei electrice pentru operațiuni diferite de cele intenționate poate duce la o situație periculoasă.

5) SERVICE:

- Cereți ca scula dvs. electrică să fie reparată de o persoană calificată care folosește numai piese de schimb identice. Acest lucru va garanta menținerea siguranței sculelor electrice.

INSTRUCȚIUNI DE SIGURANȚĂ PENTRU PISTOLUL ELECTRIC DE VOPSIT

- Această sculă electrică produce un câmp electromagnetic în timpul funcționării. Acest câmp poate, în anumite circumstanțe, să interfereze cu implanturile medicale active sau pasive. Pentru a reduce riscul vătămarilor grave sau fatale, recomandăm persoanelor care au implanturi medicale să consulte medicul și producătorul de implanturi medicale înainte de a folosi această mașină.
- Din cauza riscului ridicat pentru sănătate, nu îndreptați niciodată pistolul de vopsit spre o persoană sau un animal!
- Utilizați numai spray-uri al căror punct de aprindere este peste 55 ° C.
- Nu folosiți niciodată pistolul de vopsit pentru a pulveriza materiale combustibile.
- Folosiți pistolul de vopsit numai în zone bine aerisite, din cauza riscului de a se acumula în aer și de a inhala substanțe periculoase.
- **INFORMARE!** Fiți conștienți de toate riscurile prezentate de spray și urmați instrucțiunile de pe recipient sau informațiile furnizate de producătorul materialului pe care urmează să-l pulverizați.
- Nu folosiți niciodată pistolul de vopsit pentru a pulveriza substanțe a căror riscuri potențiale nu sunt cunoscute.
- Folosiți protecție oculară, auditivă și respiratorie și purtați îmbrăcăminte de lucru și mănuși corespunzătoare în timpul pulverizării. Păstrați toate animalele și persoanele fără echipament de protecție departe de locul unde lucrați. Datorită toxicității vopselei care trebuie aplicată, întrebați în magazin despre echipamentul personal de protecție adecvat, în special pentru protejarea căilor respiratorii.
- Evitați contactul lacurilor și solvenților cu ochii sau cu pielea. În caz de înghițire, consultați imediat medicul.
- Nu fumați în timp ce manipulați lacurile și solvenții și evitați flăcările și scânteile deschise (electricitate statică și brichete). Deoarece vaporii de solvent pot fi explozivi în anumite condiții, nu utilizați niciodată pistolul de vopsit în medii explozive sau în apropierea obiectelor fierbinți.
- Păstrați recipientele de substanțe inflamabile și alte materiale combustibile departe de zona de lucru. Păstrați în caz de necesitate un stingător portabil sau alt sistem de stingere a incendiilor.
- Evitați contactul dintre pistolul de vopsit și substanțele agresive (acizi, lianți și înălbitori).
 - Nu folosiți pistolul de vopsit în condiții nefavorabile (de exemplu, direcția vântului necorespunzătoare, temperatura ambiantă peste 40 ° C) și în apropierea alimentelor sau medicamentelor.
- Nu mâncați și nu beți în timpul lucrului.
- Adoptați o poziție bună, stabilă în timp ce lucrați și lucrați numai într-o zonă bine luminată.

- Deconectați întotdeauna pistolul de pulverizare de la sursa de alimentare atunci când umpleți recipientul cu vopsea sau curățați-l.
- Eliminați lacurile și solvenții într-o manieră ecologică și în conformitate cu instrucțiunile producătorului.



RISCURILE REZIDUALE

Chiar și atunci când scula electrică este utilizată așa cum este prevăzut, nu este posibilă eliminarea tuturor factorilor de risc rezidual. Următoarele pericole pot apărea în legătură cu construcția și proiectarea sculei electrice:

1. Vătămarea plămânilor dacă nu este utilizată o mască de praf eficientă.
2. Vătămarea auzului dacă nu este utilizată protecția eficientă a auzului.
3. Vătămarea sănătății rezultate din emisia de vibrații dacă sculele electrice sunt utilizate pe o perioadă mai lungă de timp sau nu sunt gestionate corespunzător și întreținute corespunzător.

EXPLOATAREA

Pregătirea zonei de lucru:



Acoperiți fișele și prizele cu bandă adezivă din cauza riscului de electrocutare dacă lacul pătrunde în ele!

Aveți grijă la calitatea benzii adezive folosite. Nu utilizați prea mult bandă adezivă pentru tapet și acoperire, pentru a nu cauza deteriorări atunci când este îndepărtată. – Dezlipiți banda adezivă ușor și uniform, niciodată brusc. Lăsați suprafețele acoperite cu bandă adezivă atâta timp cât este necesar pentru a reduce la minimum posibilele reziduuri când este îndepărtată. Respectați întotdeauna instrucțiunile producătorului benzii adezive.



În timpul pulverizării, vopseaua sau lacul pot ajunge în apropierea suprafețelor. Acoperiți toate zonele în apropierea locului în care faceți pulverizare sau folosiți aplicatoare de vopsea pentru locuri unde nu contează.

Pregătirea materialului de acoperire:

Cele mai multe vopsele sunt livrate gata pentru aplicarea cu peria și vor trebui să fie subțiate înainte ca acestea să fie potrivite pentru a fi pulverizate. Urmați recomandările producătorului cu privire la diluarea vopselei atunci când este utilizat cu un pistol de vopsit. Cupa de vâscozitate vă va ajuta să determinați vâscozitatea corectă a vopselei care trebuie utilizată. Tabelul de mai jos prezintă timpii recomandați pentru diferite tipuri de materiale.

Vopsea pe bază de ulei	25 - 45 secunde
Amorsă pe bază de ulei	30 - 50 secunde
Lac	20 – 55 secunde
Lac / vopsea de grunduire	25 – 40 secunde
Culoare pe bază de ulei	Nu este necesară diluarea
Strat de protecție limpede	Nu este necesară diluarea
Poliuretan	Nu este necesară diluarea

Rețineți: Lacurile ar trebui întotdeauna diluate temeinic pentru a îndepărta murdăria sau impuritățile care ar putea bloca pistolul de vopsit. Impuritățile în lacuri cauzează performanțe slabe și produc finisaje de proastă calitate.

Utilizare:

- Înainte de conectarea la rețeaua de alimentare, asigurați-vă că tensiunea de alimentare este identică cu cea indicată pe plăcuța cu caracteristici tehnice.



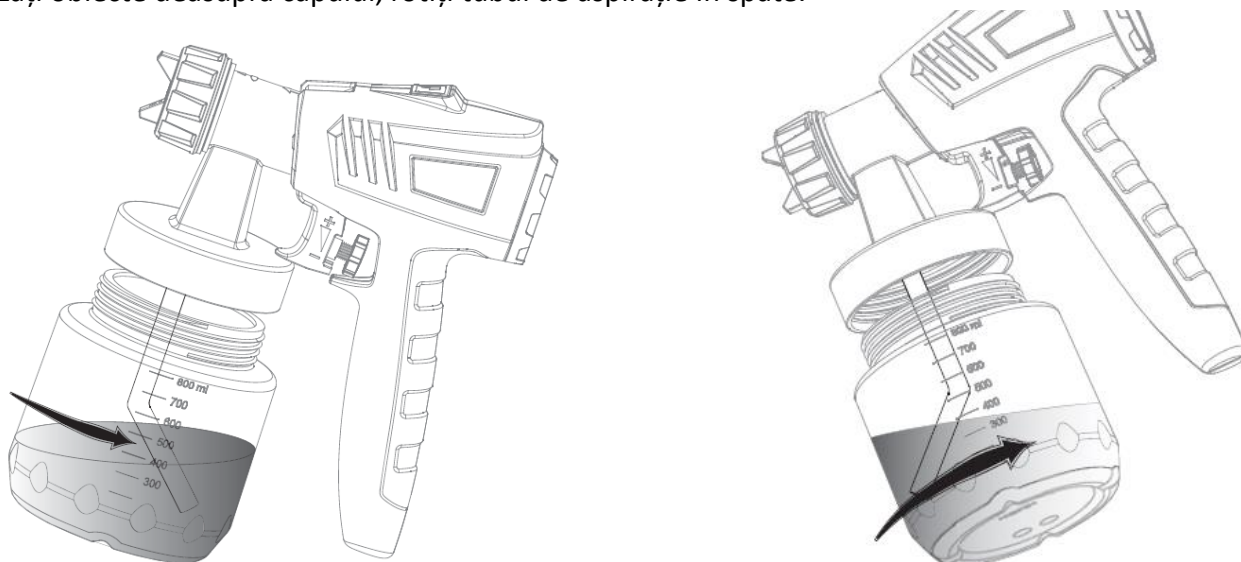

1. Montarea furtunului de aer. Introduceți cuplajul furtunului de aer strâns în racordurile mașinii și pistolului de vopsit.
2. Deșurubați recipientul de la pistolul de vopsit. Aliniați tubul de aspirație. Conținutul recipientului trebuie pulverizat aproape complet. Când pulverizați suprafețele orizontale, rotiți tubul de aspirație în față. Atunci când pulverizați obiecte deasupra capului, rotiți tubul de aspirație în spate.



3. Turnați materialul de acoperire pregătit și înșurubați bine recipientul de vopsit.
4. Transportați pistolul de mâner sau centura de bază, în timpul utilizării normale.
5. Reglați setarea de pulverizare pe pistolul de vopsit. Cu piulița de legătură ușor deșurubată, rotiți capacul de aer la poziția dorită de reglare a pulverizării. Apoi strângeți piulița.

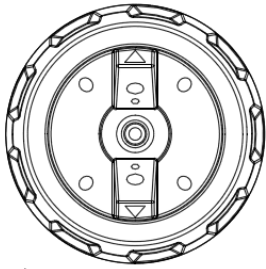
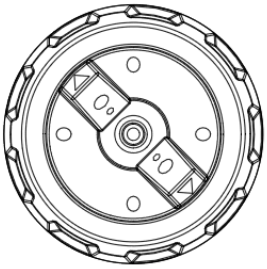
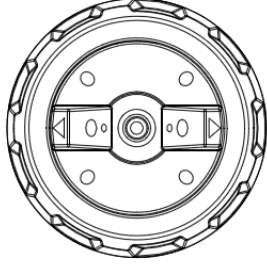

Avertisment! Pericol de vătămare! Nu împingeți declanșatorul când reglați capacul de aer.

SETĂRI			
MODEL DE PULVERIZARE			
	Pentru suprafețe orizontale	Pentru suprafețe verticale	Pentru colțuri, margini și suprafețe greu accesibile

6. Apăsați comutatorul ON / OFF de pe mașină și începeți să vopsiți.
7. Setați volumul materialului prin rotirea butonului de reglare de pe declanșator.

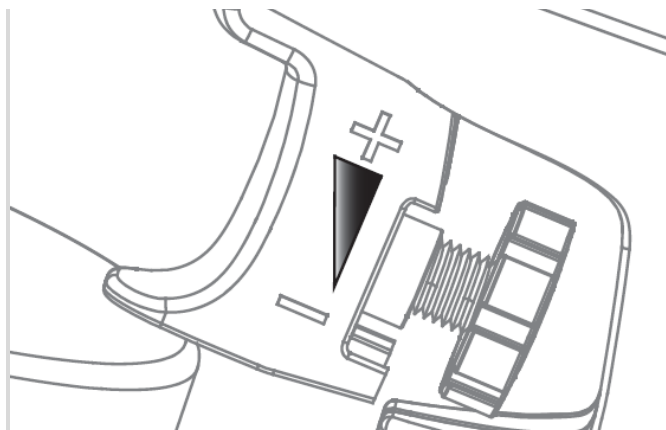

Tehnica de pulverizare:

- Rezultatul pulverizării depinde în mare măsură de finețea și gradul de curățenie ale suprafeței de pulverizat. Prin urmare, suprafața trebuie pregătită cu grijă și ținută liberă de praf.
- Acoperiți toate suprafețele care nu trebuie pulverizate.
- Este recomandabil să testați pistolul de pulverizare pe carton sau pe o suprafață similară pentru a găsi setarea corectă.
- **Important:** Începeți pulverizarea în afara zonei țintă și evitați întreruperile în interiorul zonei țintă.
- Mișcarea pulverizatorului trebuie să provină din braț, nu numai din încheietura mâinii. Acest lucru asigură o distanță uniformă între pistolul de pulverizare și suprafața de pulverizare în timpul operației de pulverizare. Selectați o distanță de 10 - 30 cm, în funcție de lățimea jetului de pulverizare dorit

CORECT (fig. a) Distanță egală față de obiect.	INCORECT (fig. b) Distanță incorectă cauzează o acoperire neuniformă.

- Pulverizați dintr-o parte în alta sau de sus în jos.
- Efectuați o mișcare netedă și uniformă. Atunci când vopsiți suprafețe mari, efectuați un model de pulverizare încrucișat.
- Când materialul de acoperire se acumulează pe duză (A) și pe capacul de aer (B), curățați ambele părți cu un solvent sau apă.

Întreruperea lucrului:

- Opriți mașina.
- Așezați pistolul de vopsit în suportul pistolului.

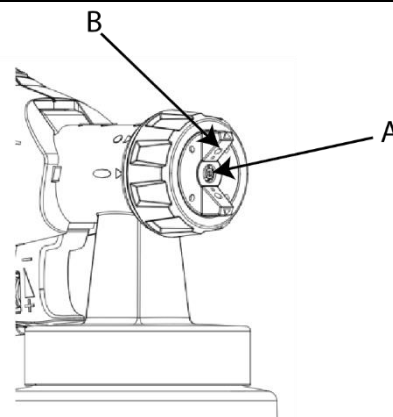

CURĂȚAREA ȘI ÎNTREȚINEREA

- Opriți mașina și scoateți fișa de la priza electrică.
- Activați dispozitivul de protecție al declanșatorului astfel încât materialul de acoperire din pistolul de pulverizare să curgă înapoi în recipient.
- Deșurubați recipientul. Scurgeți orice material de acoperire rămas înapoi în recipientul de material.
- Pre-curățați recipientul și tubul de alimentare cu o perie.
- Turnați solvent sau apă în recipient. Înșurubați recipientul din nou. (Utilizați numai solvenți cu un punct de aprindere peste 55 ° C)
- Conectați un pistol electric la o sursă de alimentare. Porniți mașina și pulverizați solventul sau apa într-un recipient sau pe o cârpă.
- Repetați procedura de mai sus până când solventul sau apa care iese din duză este limpede.
- Opriți mașina și scoateți fișa de la priza electrică.
- Apoi goliți complet recipientul. Păstrați întotdeauna garnitura recipientului fără reziduuri de material de acoperire și verificați dacă există deteriorări.
- Apăsăți butonul de eliberare rapidă și scoateți partea frontală a pistolului de pulverizare. Curățați-l bine.
- Curățați exteriorul pistolului de pulverizare și recipientul cu o cârpă înmuiată în solvent sau apă.
- Deșurubați piulița și scoateți capacul de aer și duza. Curățați capacul de aer și duza cu o perie și solvent sau apă.
- **ATENȚIE!** Nu curățați niciodată duzele sau orificiile de aer din pistolul de vopsit cu obiecte metalice ascuțite.

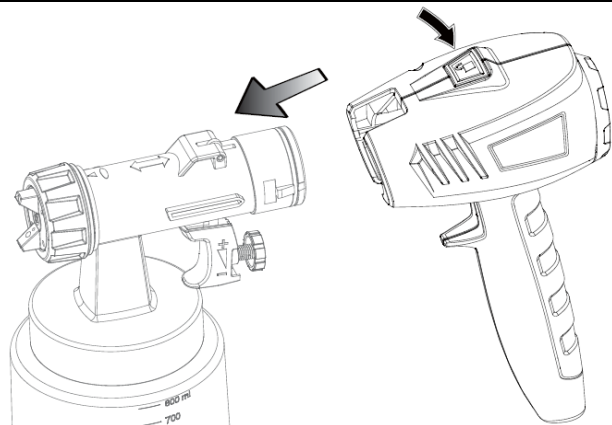

Schimbarea filtrului de aer:

- Schimbați filtrul de aer dacă este murdar. Eliberați dispozitivul de fixare al capacului de la mașină, așezați filtrul de aer în capac. Apăsăți capacul
- **AVERTISMENT!** Nu folosiți niciodată aparatul fără filtru de aer. Mizeria ar putea fi aspirată și ar putea interfera cu funcția mașinii.

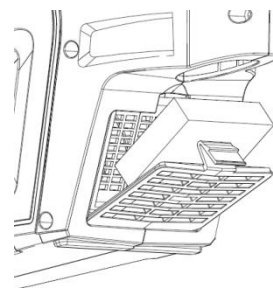

DEPANAREA PROBLEMELOR TEHNICE

PROBLEMĂ	CAUZE POSIBILE	SOLUȚIE
Nu iese material de acoperire din duză	Duză blocată	Curățați
	Furtun de alimentare blocat	Curățați
	Setarea volumului materialului este prea mult spre partea inferioară (-)	Rotiți în partea superioară (+)
	Furtun de alimentare desprins	Introduceți-l
	Nu se formează presiune în recipient	Strângeți recipientul
	Viscozitatea materialului de acoperire este prea mare	Diluati vopseaua
Materialul de acoperire se scurge din duza	Duză desprinsă	Strângeți duza
	Duză uzată	Schimbați duza
	Acumulare de materiale de acoperire la capacul de aer, duză sau ac	Curățați
Atomizare prea grosieră	Viscozitatea materialului de acoperire	Diluati



	este prea mare	
	Volumul materialului prea mare	Reglați șurubul de reglare a volumului materialului în partea inferioară (-)
	Duză contaminată	Curățați
	Filtrul de aer murdărit	Schimbați
	Prea mică presiune acumulată în recipient	Strângeți recipientul

PROTEJAREA MEDIULUI



Eliminarea corectă a acestui produs: Acest marcaj indicat pe produs și în literatura de specialitate indică că acest tip de produs nu trebuie eliminat împreună cu deșeurile menajere la sfârșitul duratei de viață a acestuia, pentru a preveni posibilele daune asupra mediului sau sănătății umane. Prin urmare, clienții sunt invitați să asigure eliminarea corectă, diferențiind acest produs de alte tipuri de deșeuri și să îl recicleze în mod responsabil, pentru a reutiliza aceste componente. Prin urmare, clientul este invitat să contacteze biroul local al furnizorului pentru informații relative la colectarea diferențiată și reciclarea acestui tip de produs.

STREND PRO®

Lista de garanție / Warranty

Numărul de fabricație:	Data vânzării:	Semnătura și ștampila vânzătorului:

Numele clientului (denumirea firmei):	Adresa clientului (sediul firmei):

Clientul prin semnătura sa confirmă, că instalația i-a fost prezentată și explicată, că a fost încunoștințat cu modul de folosire, punerea în funcțiune a mașinii și utilizare, și că instalația i-a fost eliberată (predată) completă.	Semnătura clientului:

Note despre reparații – reparații de garanție

Data primirii reclamației:	Data de sfârșit al reclamației:	Numărul de evidență a reclamației:	Semnătura de reparație garantată (nota despre reparația nexecutată)	Ștampila tehnicianului serviciului:

Condițiile de garanție

1. Furnizorul oferă pentru acest produs perioada de garanție menționată în această listă de garanție cu respectarea condițiilor modului de utilizare și depozitare a produsului, corespunzător cu condițiile și normele în vigoare, în sensul indicațiilor de utilizare. Perioada de garanție începe la data vânzării produsului. Garanția pentru baterii este de 12 luni.
2. Perioada de garanție prelungită de 5 ani se acordă clienților pentru produsul trecut în tabelul produselor cu garanția prezentată. Ultimul client este consumatorul, în condițiile că produsul nu va fi folosit ca obiect de comerț. Perioada prelungită este condiționată de control reglementar la centre de servicii autorizate ale furnizorului.
3. Perioada de garanție se prelungeste cu timpul cât a fost produsul în reparații de garanție. Această condiție este consemnată și în tabelul de reparații garantate. Beneficiarul poate revendica dreptul la asigurarea reparației la unul din centre de servis autorizat conform tabelului anexă „A” – centre de serviciu. Centre de serviciu „B” execută reparații de garanție numai la produsele, care au fost vândute la centrele lor de desfacere. Tabelul centrelor de serviciu este actualizat regulat la vânzători, cât și pe siteul de import: www.strendpro.sk.
4. Centrul de servicii este obligat să asigure reparația în termen stabilit de lege. Termenul stabilit de lege pentru rezolvarea reclamației începe cu ziua următoare după data de primire a reclamației de centru de servicii.
5. Reparația garantată fără plată poate nu fi revendicată când este vorba despre defecțiuni care au fost produse de folosirea produsului contrar prevederilor din indicațiile de utilizare, manipulare necorespunzătoare, defectarea mecanică curentă, uzura produsă de funcționarea mașinii, din vina deservirii, dezastru nestăvilit, intervenție neîndreptătită în produs, defecțiuni pricinuite de folosirea pieselor necorespunzătoare, carburanților necorespunzători și supraîncărcarea mașinii ca urmare a depășirii continue a limitei superioare de randament. Lucrările de curățire, întreținere curentă, repararea sau reglarea instalației, care poate executată de deservirea și sunt cuprinse în indicații de utilizare, nu fac parte din prevederile garanției.
6. Drept uzura curentă a pieselor se consideră uzura principală: a tuturor pieselor rotative și în mișcare, părților de tăiere și capacelor, șuruburilor tăietoare și pironului, curelelor de transmisie, transmisie în lanț, suprafeții de frecare a frânelor și ambreaj, dezenul anvelopelor și piesele de întreținere curentă cum sunt: filtre de aer, hidraulice și de ulei, lumânări de aprindere, rezervoare de ulei și de răcire.
7. Din garanția prelungită sunt scoase părțile mașinilor și instalației pentru care producătorul concret al acestor piese acordă garanția mai scurtă decât furnizorul pentru fiecare product în care sunt montate. Din această categorie fac parte: acumulatele, becurile și etc.
8. Dreptul de aplicare a revendicării rezultat din garanție are proprietarul produsului, dacă face acest lucru cel târziu în ultima zi a perioadei de garanție.
9. La rezolvarea reclamațiilor se procedează conform prevederilor corespunzătoare ale Codului comercial și Legii de protecție a consumatorului.
10. Controlul de servicii, care constituie condiția garanției prelungite de 5 ani poate fi efectuat numai în centrul de servicii autorizat al furnizorului, în intervale regulate; perioada între două controale nu poate depăși 12 luni. Primul control de servicii trebuie făcut cel târziu 12 luni de la data vânzării produsului. Controlul serviciilor efectuează centrele de servicii în perioada ultimelor trei luni și primelor două luni anului calendaristic. Fiecare control de servicii trebuie înregistrat în această listă de garanție cu introducerea datei controlului, semnătura și ștampila serviciului de control. Prin controlul serviciilor se înțelege controlul mașinii, înlocuirea materialului de umplură și filtrelor conform recomandării producătorului, înlocuire pieselor uzate și defecte, cât și reglarea proprie a mașinii. Randamentul controlului de servicii și materialul folosit se stabilește conform tarifului valabil al centrului de servicii.

La aplicarea reclamației reclamantul este obligat să preîntepe lângă reclamație produsul complet și curat, documentul de cumpărare sau lista de garanție completată și confirmată. În cazul garanției prelungite înregistrări ale controlului de servicii și documentele de impoyit pentru fiecare control. În cazul neîndeplinirii a vreunei condiții garanției prelungite cuprinse în această listă de garanție, se acorda pentru produs perioada de garanție de 2 ani.

SERVICE ÎN GARANȚIE ȘI POSTGARANȚIE ESTE EFECTUAT DE CĂTRE REPREZENTANTUL AUTORIZAT AL PRODUCĂTORULUI

Reprezentantul împuternicit al producătorului: Slovakia Trend Export-Import s.r.o., Michalovská 87/1414, 073 01 Sobrance

Fax: (056) 652-2329 Tel: 0915 392 687 E-mail: servis@slovakia-trend.sk



INTENDED USE

The spray guns are designed for application of the following paints and finishes:

- Water-dilutable paints
- Primers
- Coating varnishes
- Automotive coating varnishes
- Wood coatings
- Wood protective coatings
- Stains
- Non-flammables whose flash-point is below 55 °C

The spray guns are not designed for application of the following:

- Facade paint
- Liquids containing mechanical particles and non-homogeneous systems (i.e. mixtures whose individual constituents start rapidly separating after thorough mixing and mixtures not mixed that remain homogenous even after thorough mixing)
- Paints and finishes containing oxidizing or corrosive agents (acids, alkalis, hydrogen peroxide and saline solutions for disinfecting or bleaching such as potassium permanganate and sodium hypochlorite), liquid foodstuffs and food seasonings

Use the device only for prescribed purposes. Any other use is considered as an instance of misuse. The user / operator and not the manufacturer will be responsible for any damage or injury caused by such misuse. Remember that this device has not been designed for commercial or industrial use. The warranty will not apply if the device is used for commercial, industrial or similar purposes.

TECHNICAL PARAMETERS

VOLTAGE / FREQUENCY	230 V / 50 Hz
RATED INPUT POWER	650 W
CONTAINER CAPACITY	800 ml
NET WEIGHT	2,8 kg
PROTECTION CLASS	II
SOUND PRESSURE LEVEL	LpA=84dB(A), KpA=3 dB(A)
SOUND POWER LEVEL	LWA=95dB(A), KWA=3 dB(A)
VIBRATION	12.3 m/s ² k=1.5m/s ²





Accessories:

- 2 dia. nozzles for precise painting:
 - 1,8 mm for low viscosity in perfect finishing better for oil-based paint
 - 2,6 mm for high viscosity in better atomization better for water-based paint
- Multi-functions nozzle (e.g. pump air balloons, pump air bed)
- Viscosity measuring cup
- Shoulder belt

The declared vibration emission value was determined by EN 60745 and can be used to compare different power tools. The total value declared can be used to preliminarily set vibration load.

WARNING! Vibration emission values while actually using power tools may vary from the declared value depending on the type of power tool and how it is used. Establish precautionary safety measures for tool operators based on estimates under actual conditions during use (taking into account all operating cycle effects such as how long the power tool has been switched off and how long it remains switched on and running with no load).

SYMBOLS EXPLANATION

	Denotes risk of personal injury, loss of life or damage to the tool in case of nonobservance of the instructions in this manual.
	Denotes risk of electric shock.
	Wear protective gloves
	Wear a respirator. Work with wood, metal and other materials produces a harmful person. Do not work with asbestos-containing material
	Wear safety goggles.

PRODUCT DESCRIPTION

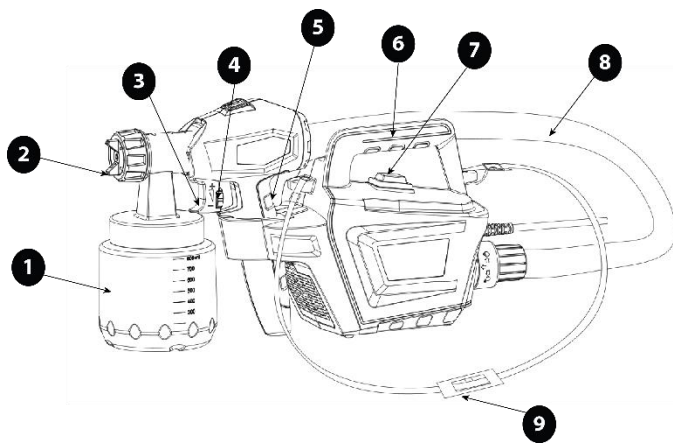

- 1 - Container
- 2 - Nozzle
- 3 - Trigger
- 4 - Flow knob
- 5 - Spray gun handle
- 6 - Base handle
- 7 - ON/ OFF switch
- 8 - Air hose
- 9 - Belt

GENERAL POWER TOOLS SAFETY INSTRUCTIONS

- **WARNING! Read all safety warnings and all instructions.** Failure to follow the warnings and instructions may result in electric shock, fire and/or serious injury.

1) WORK AREA SAFETY:

- Keep work area clean and well lit. Cluttered or dark areas invite accidents.
- Do not operate power tools in explosive atmospheres, such as in the presence of flammable liquids, gases, or dust. Power tools create sparks which may ignite the dust or fumes.
- Keep children and bystanders away while operating a power tool. Distractions can cause you to lose control.

2) ELECTRICAL SAFETY:

- Power tool plugs must match the outlet. Never modify the plug in any way. Do not use any adapter plugs with earthed (grounded) power tools. Unmodified plugs and matching outlets will reduce risk of electric shock.



- Avoid body contact with earthed or grounded surfaces, such as pipes, radiators, ranges and refrigerators. There is an increased risk of electric shock if your body is earthed or grounded.
- Do not expose power tools to rain or wet conditions. Water entering a power tool will increase the risk of electric shock.
- Do not abuse the cord. Never use the cord for carrying, pulling or unplugging the power tool. Keep cord away from heat, oil, sharp edges or moving parts. Damaged or entangled cords increase the risk of electric shock.
- When operating a power tool outdoors, use an extension cord suitable for outdoor use. Use of a cord suitable for outdoor use reduces the risk of electric shock.
- If operating a power tool in a damp location is unavoidable, use a residual current device (RCD) protected supply. Use of an RCD reduces the risk of electric shock

3) PERSONAL SAFETY:

- Stay alert, watch what you are doing and use common sense when operating a power tool. Do not use a power tool while you are tired or under the influence of drugs, alcohol, or medication. A moment of inattention while operating power tools may result in serious personal injury.
- Use personal protective equipment. Always wear eye protection. Protective equipment such as dust mask, non-skid safety shoes, hard hat, or hearing protection used for appropriate conditions will reduce personal injuries.
- Prevent unintentional starting. Ensure the switch is in the off-position before connecting to power source and/or battery pack, picking up or carrying the tool. Carrying power tools with your finger on the switch or energising power tools that have the switch on invites accidents.
- Remove any adjusting key or wrench before turning the power tool on. A wrench or a key left attached to a rotating part of the power tool may result in personal injury.
- Do not overreach. Keep proper footing and balance at all times. This enables better control of the power tool in unexpected situations.
- Dress properly. Do not wear loose clothing or jewellery. Keep your hair, clothing and gloves away from moving parts. Loose clothes, jewellery or long hair can be caught in moving parts.
- If devices are provided for the connection of dust extraction and collection facilities, ensure these are connected and properly used. Use of dust collection can reduce dust-related hazards.

4) POWER TOOL USE AND CARE:

- Do not force the power tool. Use the correct power tool for your application. The correct power tool will do the job better and safer at the rate for which it was designed.
- Do not use the power tool if the switch does not turn it on and off. Any power tool that cannot be controlled with the switch is dangerous and must be repaired.
- Disconnect the plug from the power source and/or the battery pack from the power tool before making any adjustments, changing accessories, or storing power tools. Such preventive safety measures reduce the risk of starting the power tool accidentally.
- Store idle power tools out of the reach of children and do not allow persons unfamiliar with the power tool or these instructions to operate the power tool. Power tools are dangerous in the hands of untrained users.
- Maintain power tools. Check for misalignment or binding of moving parts, breakage of parts and any other condition that may affect the power tool's operation. If damaged, have the power tool repaired before use.
Many accidents are caused by poorly maintained power tools.
- Keep cutting tools sharp and clean. Properly maintained cutting tools with sharp cutting edges are less likely



to bind and are easier to control.

- Use the power tool, accessories and tool bits etc. in accordance with these instructions, taking into account the working conditions and the work to be performed. Use of the power tool for operations different from those intended could result in a hazardous situation.

5) SERVIS:

- Have your power tool serviced by a qualified repair person using only identical replacement parts. This will ensure that the safety of the power tools is maintained.

SAFETY INSTRUCTIONS FOR ELECTRIC SPRAY GUN

- This power tool produces an electromagnetic field during operation. This field may under some circumstances interfere with active or passive medical implants. To reduce the risk of serious or fatal injury, we recommend persons with medical implants to consult their physician and the medical implant manufacturer before operating this machine.

- Because of the high health risk, never point the spray gun at a person or animal!

- Only use sprays whose flash-point is above 55 °C.

- Never use the spray gun to spray combustible materials.

- Use the spray gun only in well-ventilated areas due to the risks of substances accumulating in the air and inhalation of hazardous substances.

- **NOTICE!** Be aware of all the risks posed by the spray and follow the instructions on the container or information provided by the manufacturer of the material you are going to spray.

- Never use the spray gun to spray substances whose potential risks are not known.

- Use eye, hearing and respiratory protection and wear appropriate work clothing and gloves while spraying. Keep all animals and people without protective equipment away from where you are working. Because of the toxicity of the paint to be applied, ask in the shop about appropriate personal protective equipment, in particular for protecting airways.

- Avoid contact of varnishes and solvents with the eyes or skin. If swallowed, immediately seek medical advice.

- Do not smoke while handling varnishes and solvents and avoid open flames and sparks (static electricity and lighters). Because solvent vapors can be explosive under certain conditions, never use the spray gun in explosive environments or near hot objects.

- Keep containers of flammables and other combustible materials away from the work area. Keep a portable fire extinguisher or other firefighting system handy in case of need.

- Avoid contact between the spray gun and aggressive substances (acids, lye and bleaches).

- Do not use the spray gun under adverse conditions (e.g. inappropriate wind direction, ambient temperature above 40 °C) and near food or drugs.

- Do not eat or drink while working.

- Get a good, stable position while working and work only in a well-lit area.

- Always disconnect the spray gun from the power source when you are filling the container with paint or cleaning it.

- Dispose of varnishes and solvents in an environmentally friendly way and according to the manufacturer's instructions.



RESIDUAL RISKS

Even when the power tool is used as prescribed it is not possible to eliminate all residual risk factors. The

following hazards may arise in connection with the power tool's construction and design:

1. Damage to lungs if an effective dust mask is not worn.
2. Damage to hearing if effective hearing protection is not worn.
3. Damages to health resulting from vibration emission if the power tool is being used over longer period of time or not adequately managed and properly maintained.

OPERATION

Preparing the work area:



Cover switches and sockets with adhesive tape due to the risk of electrical shock if the varnish penetrates into them!

Be careful about the quality of adhesive tape used. Do not use too much adhesive tape for wallpaper and coated substrates in order not to cause damage when it is removed. - Pull the adhesive tape off slowly and evenly, never sharply. Leave surfaces covered with adhesive tape for as long as necessary to minimize possible residues when it is removed. Always follow the adhesive tape manufacturer's instructions.



While spraying, paint or varnish may reach nearby surfaces. Cover any areas near where you are spraying or use paint applicators for places where it does not matter.

Preparation of the Coating Material:

Most paints are supplied ready for brush application and will need to be thinned before they are suitable to be sprayed. **Follow the manufacturer's advice on thinning the paint when used with a spray gun.** The viscosity cup will help you to determine the correct viscosity of paint to be used. The table below shows recommended times for different types of material.

Oil enamel	25 - 45 seconds
Oil based primer	30 - 50 seconds
Varnish	20 – 55 seconds
Lacquer / lacquer sanding sealer	25 – 40 seconds
Oil stain	No thinning required
Clear sealer	No thinning required
Polyurethane	No thinning required

Note: Varnishes should always be thoroughly diluted to remove any dirt or impurities that could clog the spray gun. Impurities in varnishes cause poor performance and create poor finishes.

Use:

- Before connecting to the mains supply, be sure that the supply voltage is identical with the value given on the rating plate.

1. Mounting air hose. Insert the air hose coupler tightly in the connections on the machine and the spray gun.
2. Unscrew the container from the spray gun. Aligning suction tube. The container contents are to be sprayed out almost completely. When spraying horizontal surfaces, turn suction tube forward. When spraying objects overhead, turn suction tube back.

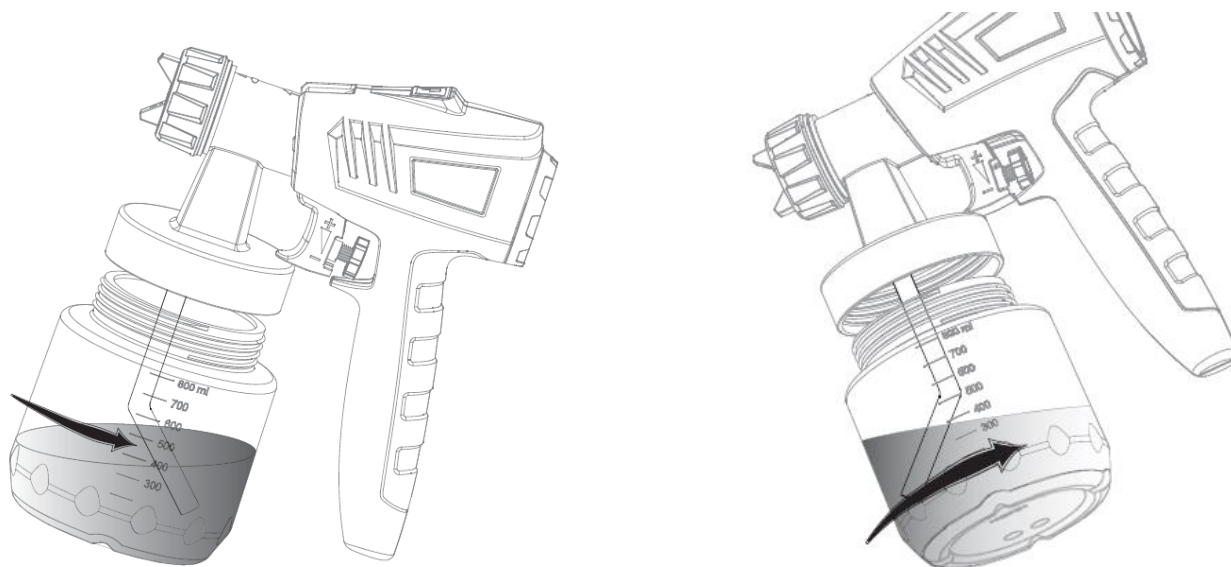

3. Pour in the prepared coating material and screw the container tightly onto the spray gun.
4. Carry the gun with base handle or belt, during normal use.
5. Adjust the spray setting on the spray gun. With the union nut slightly unscrewed, turn the air cap to the desired spray setting position. Then tighten the union nut.

Warning! Danger of injury! Never pull the trigger while adjusting the air cap.

<p>SETTINGS</p>			
<p>SPRAY PATTERN</p>			
	<p>for horizontal surfaces</p>	<p>for vertical surfaces</p>	<p>for corners, edges and hard-to-reach surfaces</p>

6. Push the ON / OFF switch on the machine and start painting.
7. Set the material volume by turning the regulator knob on the trigger.

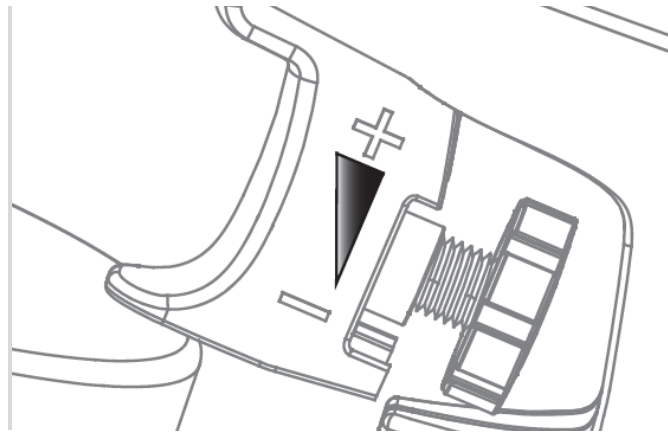

Spray Technique:

- The spray result depends heavily on the smoothness and cleanliness of the surface to be sprayed. Therefore the surface should be carefully prepared and kept free of dust.
- Cover all surfaces not to be sprayed.
- It is advisable to test the spray gun on cardboard or a similar surface to find the correct setting.
- **Important:** Begin spraying outside of the target area and avoid interruptions inside the target area.
- The spray movement should come from the arm, not just from the wrist. This ensures that a uniform distance is maintained between the spray gun and the spray surface during the spray operation. Select a distance of 10 - 30 cm, depending on the desired spray jet width

<p>CORRECT (fig. a) Even distance to the object.</p>	<p>INCORRECT (fig. b) Uneven distance causes uneven coating.</p>

- Spray from side to side or from top to bottom.
- Perform a smooth and even movement. When spraying large areas, perform a cross spray pattern.
- When coating material builds up on the nozzle (A) and air cap (B), clean both parts with a solvent or water.

Interruption of work:

- Turn the machine off.
- Put the spray gun in the spray gun holder.

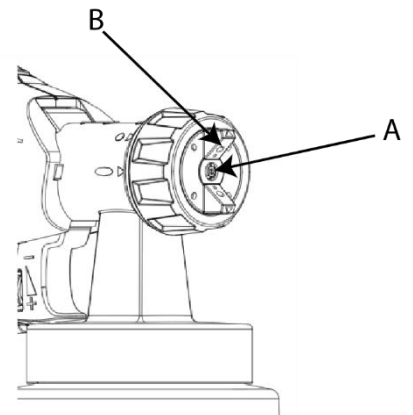

CLEANING AND MAINTENANCE

- Turn the machine off and remove the plug from the electrical socket.
- Activate the trigger guard so that the coating material in the spray gun flows back into the container.
- Unscrew the container. Empty any remaining coating material back into the material tin.
- Pre-clean the container and feed tube with a brush.
- Pour solvent or water into the container. Screw the container back on. (Use only solvents with a flashpoint over 55 °C)
- Connect an electric spray gun to a power source. Turn on the machine and spray the solvent or water into a container or a cloth.
- Repeat the above procedure until the solvent or water emerging from the nozzle is clear.
- Turn the machine off and remove the plug from the electrical socket.
- Then empty the container completely. Always keep the container seal free of coating material residue and check for damage.
- Press down the quick release button and pull out the front part of the spray gun. Clean it thoroughly.
- Clean the outside of the spray gun and container with a cloth soaked in solvent or water.
- Unscrew the union nut and remove the air cap and nozzle. Clean the air cap and nozzle with a brush and solvent or water.
- **CAUTION!** Never clean nozzle or air holes in the spray gun with sharp metal objects.

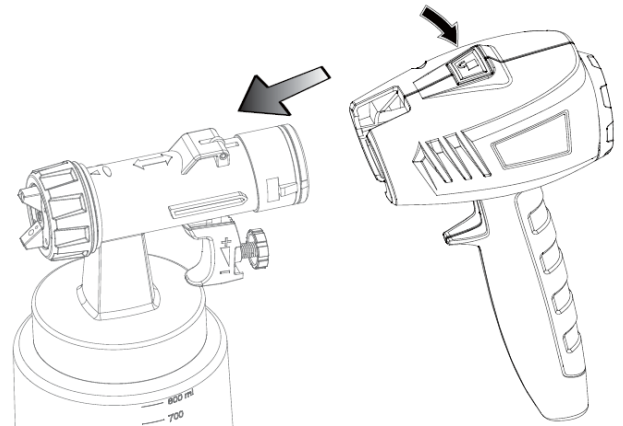

Change the air filter:

- Change the air filter if it is soiled. Release the cover fastening from the machine, place the air filter in the cover. Push the cover
- **WARNING!** Never operate the machine without the air filter. Dirt could be sucked in and interfere with the function of the machine.

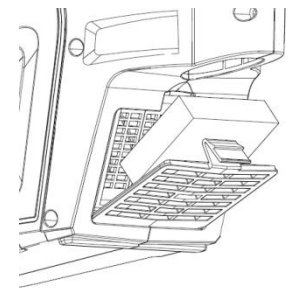

TROUBLE SHOOTING		
PROBLEM	POSSIBLE CAUSES	SOLUTION
No coating material emerges from the nozzle	Nozzle clogged	Clean
	Feed tube clogged	Clean
	Material volume setting turned too far to the downside (-)	Turn to the upside (+)
	Feed tube loose	Insert
	No pressure build-up in container	Tighten container
	Viscosity of coating material too high	Thin the paint
Coating material drips from the nozzle	Nozzle loose	Tighten nozzle
	Nozzle worn	Change nozzle
	Coating material assembly at air cap, nozzle or needle	Clean
Atomization too coarse	Viscosity of coating material too high	Thin
	Material volume too large	Turn material volume adjusting



		screw to the downside (-)
	Nozzle contaminated	Clean
	Air filter heavily soiled	Change
	Too little pressure build-up in container	Tighten container

ENVIRONMENTAL PROTECTION



Correct disposal of this product: This marking shown on the product and its literature indicates this kind of product mustn't be disposed with household wastes at the end of its working life in order to prevent possible harm to the environment or human health. Therefore the customers is invited to supply to the correct disposal, differentiating this product from other types of refusals and recycle it in responsible way, in order to re-use this components. The customer therefore is invited to contact the local supplier office for the relative information to the differentiated collection and the recycling of this type

of product.